

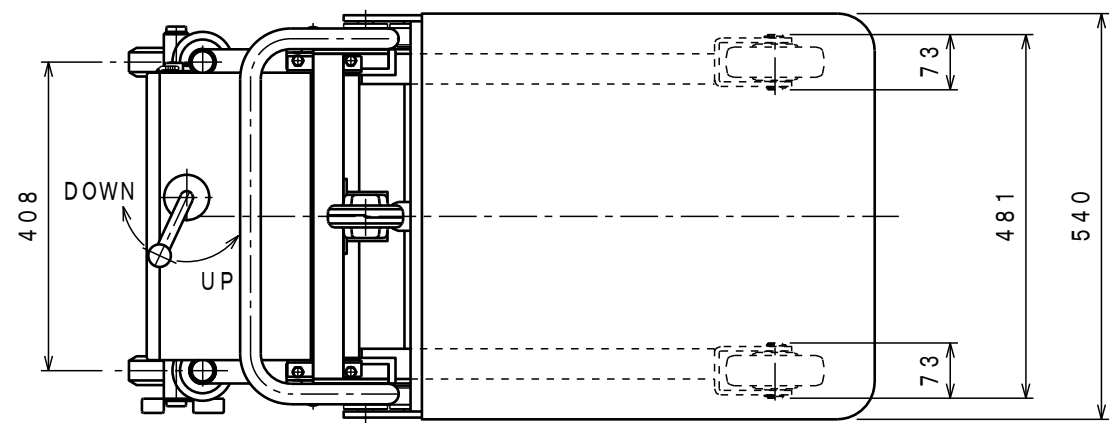

ATTACHED PARTS			
No.	NAME · SIZE	QTY	COMMENT



仕 様

型 式	SC-D2-8S-A	
最大積載質量	200 Kg	
ロードセンター	300 mm	
全 長	990 mm	
全 巾	540 mm	
全 高	975 mm	
テ ー プ ル	最低高さ	160 mm
	最高高さ	800 mm
	巾×長さ	540×600 mm
モーター	DC12V 0.7KW	
ポンプ	YP10-1.7 <small>ギヤー ポンプ</small>	
バッテリー	DC12V 28AH/5HR	
充電コード長さ	約 1.5 M	
上昇時間	約 4~6秒	
下降時間	約 3~13秒	
車体質量	約 74 Kg	

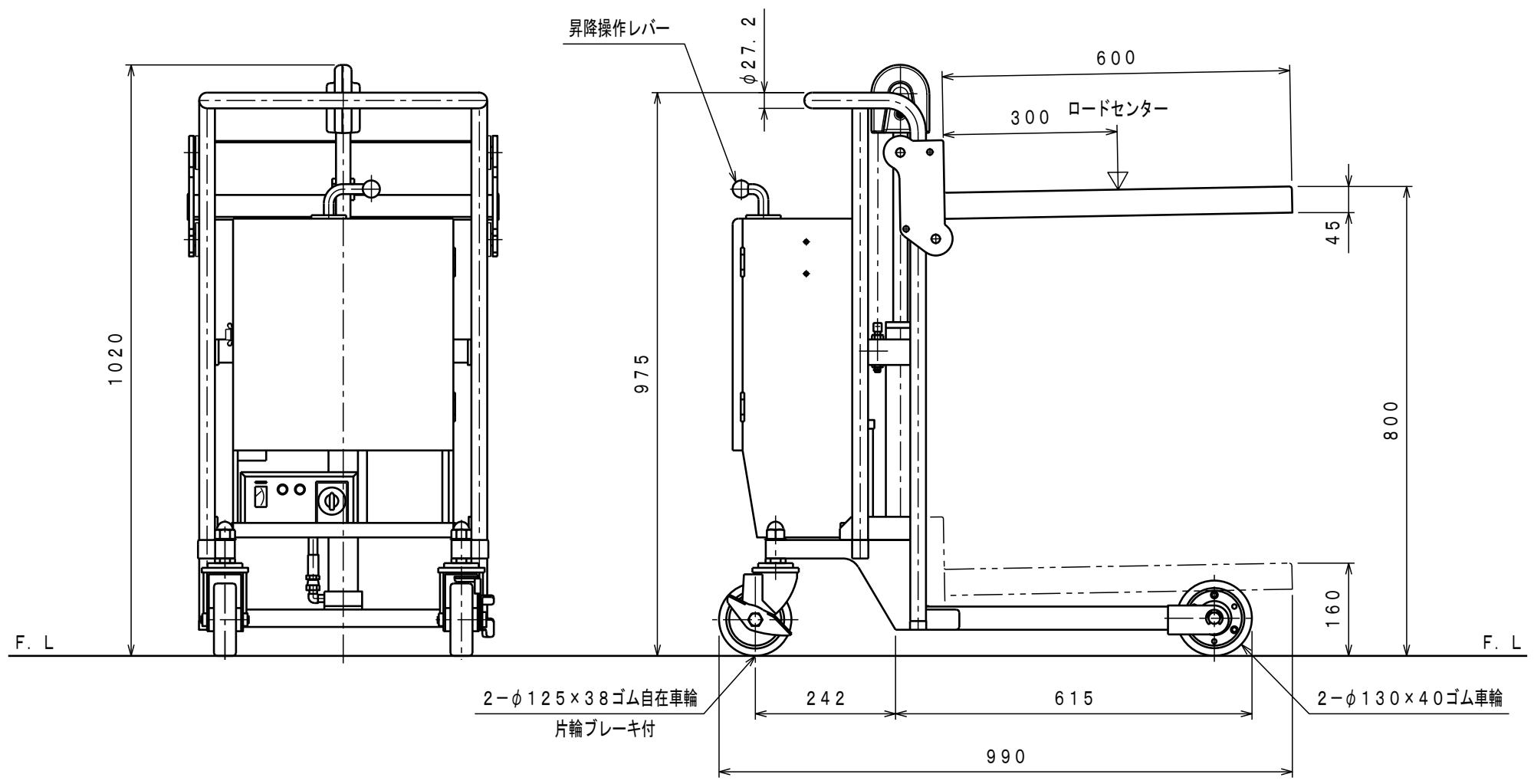

\*充電器 - 搭載型入力AC100V  
\*ソフトアップバルブ付

No.	N A M E	MATERIAL · DWG No	QTY	COMMENT
TITLE		サントカー (バッテリー式)	DATE 2011年 8月 2日	
TYPE		SC-D2-8S-A	PARTS NO. BBS0085. CSD	
APPROVED	CHK	DRAWN	SCALE	DWG NO.
	土橋	金子	1/10	BBS0085

△	REASON	CHANGE No.	SIGN
	REVISION		

株式会社 **をくだ屋技研**