

ATTACHED PARTS			
No.	NAME・SIZE	QTY	COMMENT

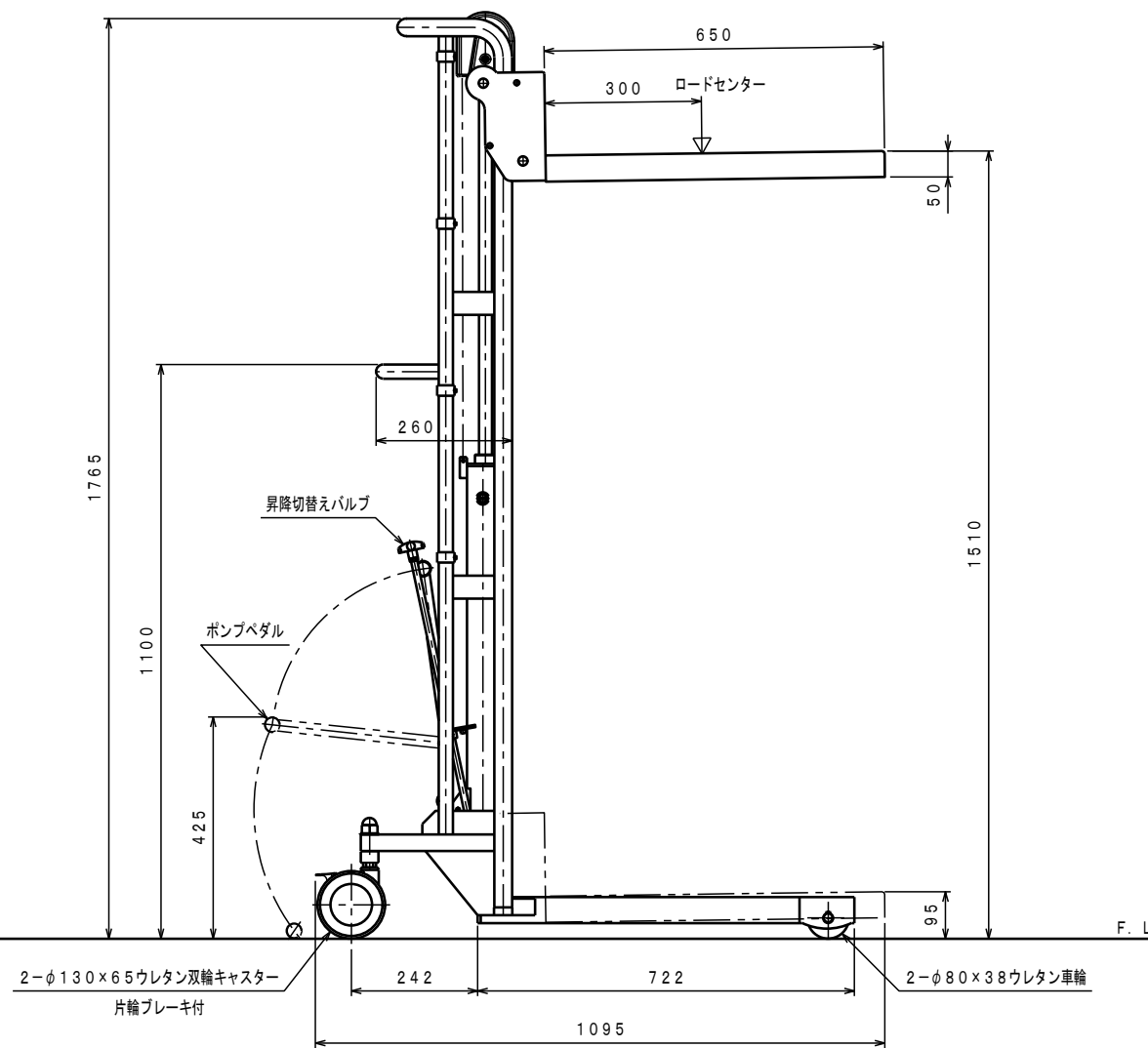
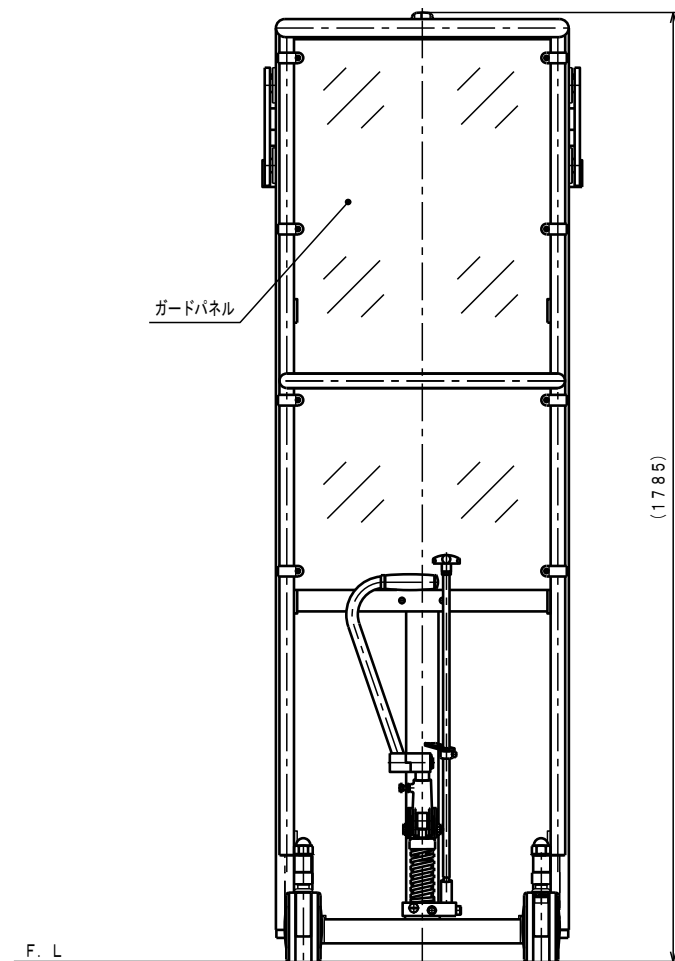
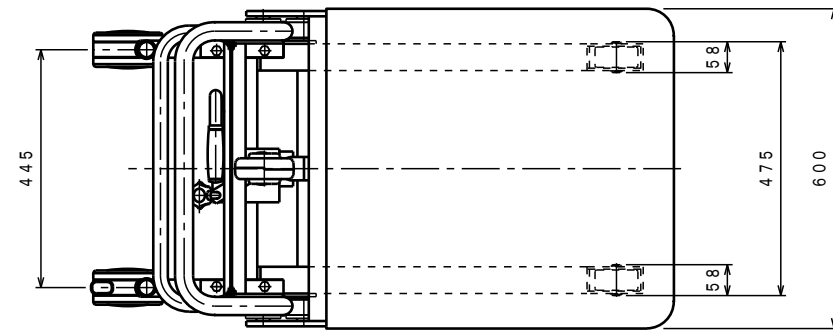

仕様

型 式	SC-4-15L	
最大積載質量	400 kg	
ロードセンター	300 mm	
全 長	1095 mm	
全 巾	600 mm	
全 高	1765 mm	
テ ー プ ル	最低高さ	95 mm
	最高高さ	1510 mm
	巾×長さ	600×650 mm
足踏ポンプ	φ15 mm	
ペダル回数 (負荷時)	約 69 回	
早掘りペダル回数	約 23 回	
ポンプペダル力	約 470 N	
車体質量	約 85 kg	

*通常リフトに切り替わる荷重は、約50kg。

2-φ130×65ウレタン双輪キャスター 片輪ブレーキ付 2-φ80×38ウレタン車輪

△	REASON	CHANGE No.	SIGN

No.	N A M E	MATERIAL・DWG No	QTY	COMMENT
TITLE	サントカー	DATE	2013年 5月 16日	
TYPE	SC-4-15L	PARTS NO.		
APPROVED	CHK	DRAWN	SCALE	DWG NO.
	小牧	土橋	1/10	BBS0095-0

株式会社 **まぐだ屋技研**