

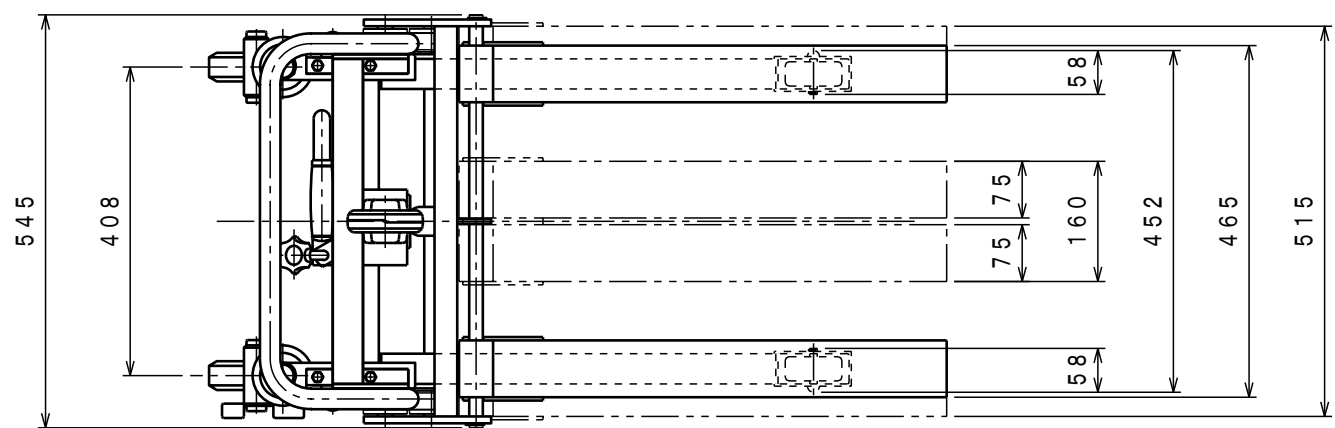

| ATTACHED PARTS | | | |
|----------------|-------------|-----|---------|
| No. | NAME · SIZE | QTY | COMMENT |



仕様

| | | | |
|---------|------------|----------------|-------|
| 型式 | SC-2-8SF-A | | |
| 最大積載質量 | 200 | kg | |
| ロードセンター | 300 | mm | |
| 全長 | 975 | mm | |
| 全巾 | 545 | mm | |
| 全高 | 975 | mm | |
| テーブル | 最低高さ | (95) | 80 mm |
| | 最高高さ | 720 mm | |
| | 巾×長さ | 160~515×600 mm | |
| 足踏ポンプ | φ18 | mm | |
| ペダル回数 | 約 15 | 回 | |
| ポンプペダル力 | 約 470 | N | |
| 車体質量 | 約 44 | kg | |

*キャッチフォークをスタンドフォークにかぶせて使用する時、キャッチフォーク幅は465mmで、最低位は95mm。

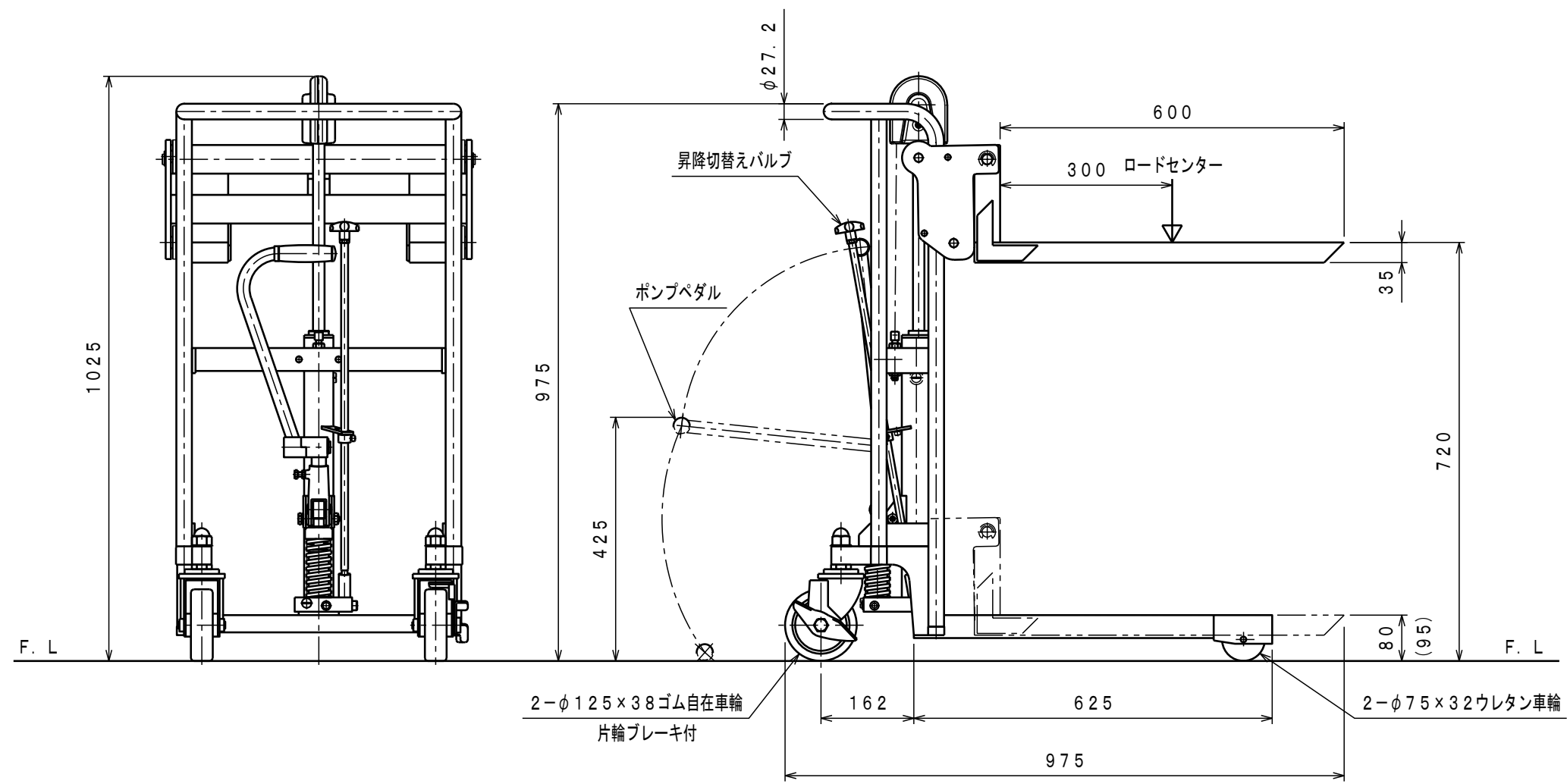

| | | | |
|----------|--------|------------|------|
| △ | | | |
| SYM | REASON | CHANGE No. | SIGN |
| REVISION | | | |

| | | | | |
|----------|---------|-------------------|------------------------|---------|
| No. | N A M E | MATERIAL · DWG No | QTY | COMMENT |
| TITLE | | サントカー | DATE 2011年 9月 30日 | |
| TYPE | | SC-2-8SF-A | PARTS NO. BBS0077. CSD | |
| APPROVED | CHK | DRAWN | SCALE | DWG NO. |
| | 土橋 | 梶原 | 1/10 | BBS0077 |

株式会社 **をくだ屋技研**