

ATTACHED PARTS			
No.	NAME · SIZE	QTY	COMMENT

仕様

型式	SC-2-12CT-A	
最大積載質量	50 Kg	
ロードセンター	350 mm	
全長	905 mm	
全巾	600 mm	
全高	1325 mm	
フォーク	最低高さ	12 mm
	最高高さ	1002 mm
	巾×長さ	420×522 mm
足踏ポンプ	φ18 mm	
ペダル回数	約 22 回	
ポンプペダル力	約 120 N	
車体質量	約 54 Kg	

\*この図面は、18リットル缶のセッティング例ですが、  
18リットル缶以外の容器 例えば、20リットルペール缶等も  
クランプ高さを調整することによりセッティング出来ます。  
但し、容器反転時高さは、変わります。

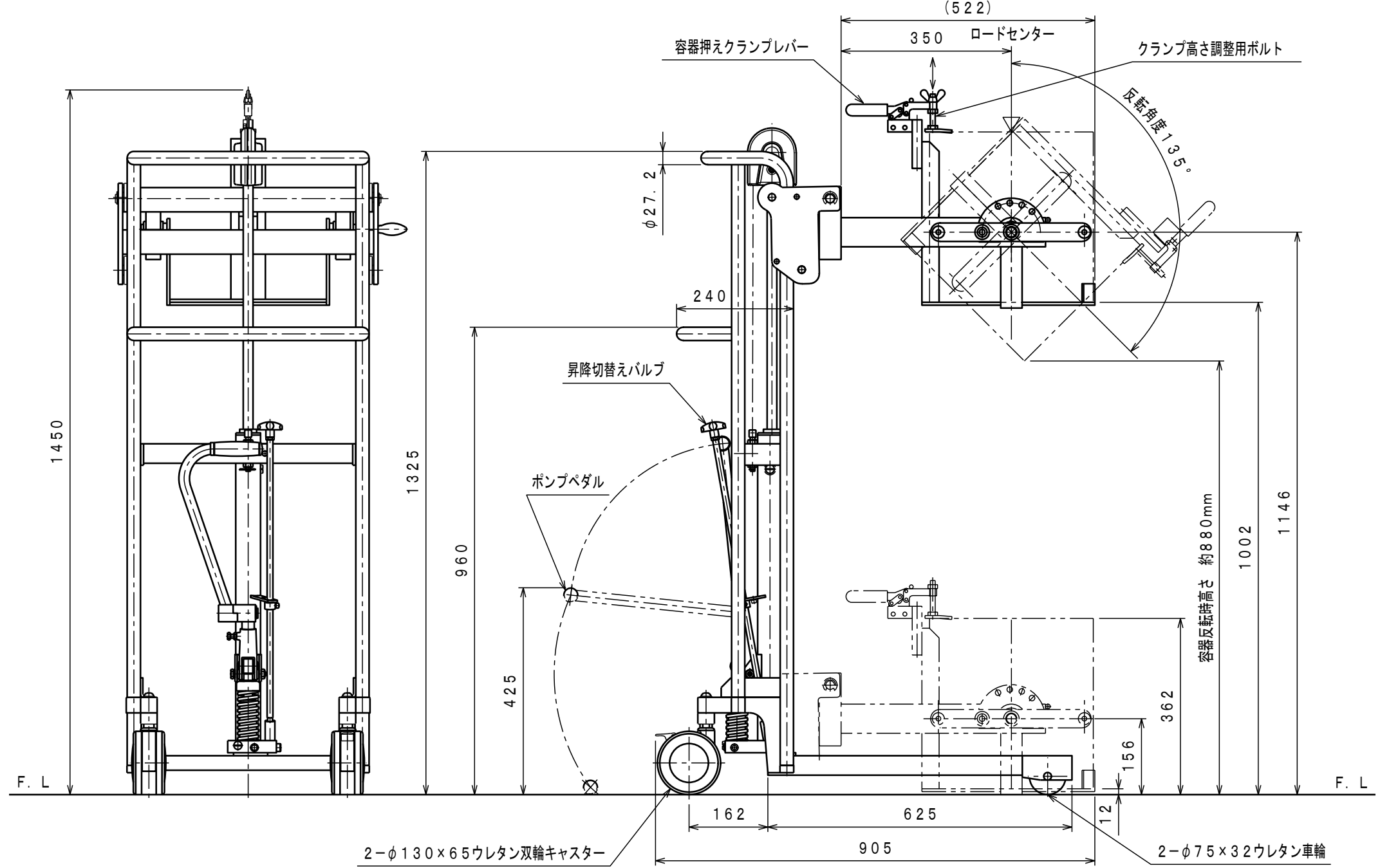

No.	NAME	MATERIAL · DWG No	QTY	COMMENT
TITLE		サントカー	DATE 2011年10月 4日	
TYPE		SC-2-12CT-A	PARTS NO. BB-33002. CSD	
APPROVED	CHK	DRAWN	SCALE	DWG NO. BB-33002
	土橋	梶原	1/10	

△	REASON	CHANGE No.	SIGN
	REVISION		

株式会社 **をくだ屋技研**