

ATTACHED PARTS			
No.	NAME・SIZE	QTY	COMMENT

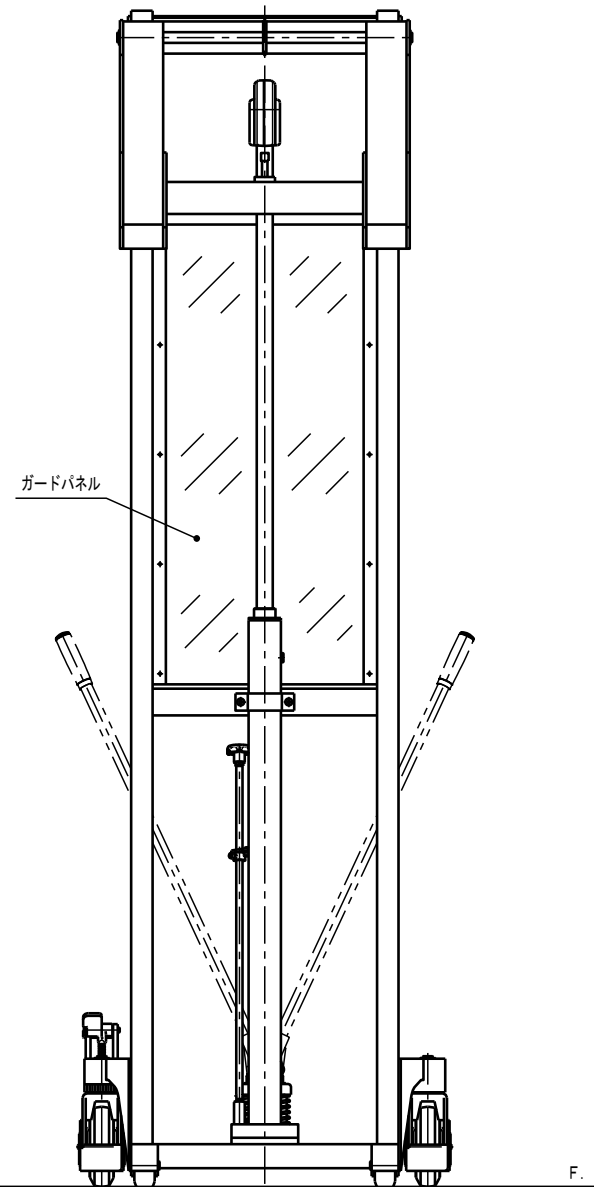
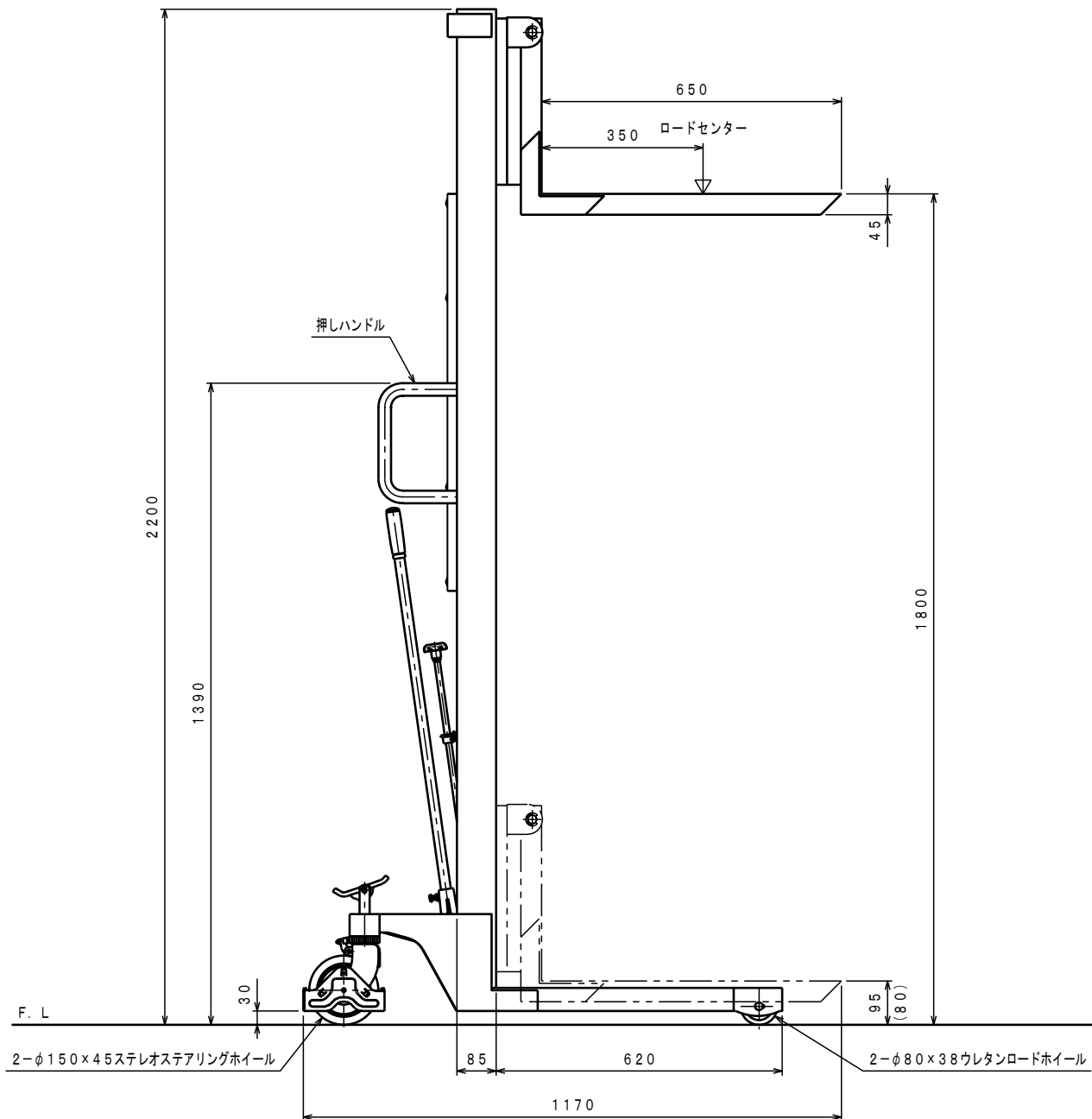
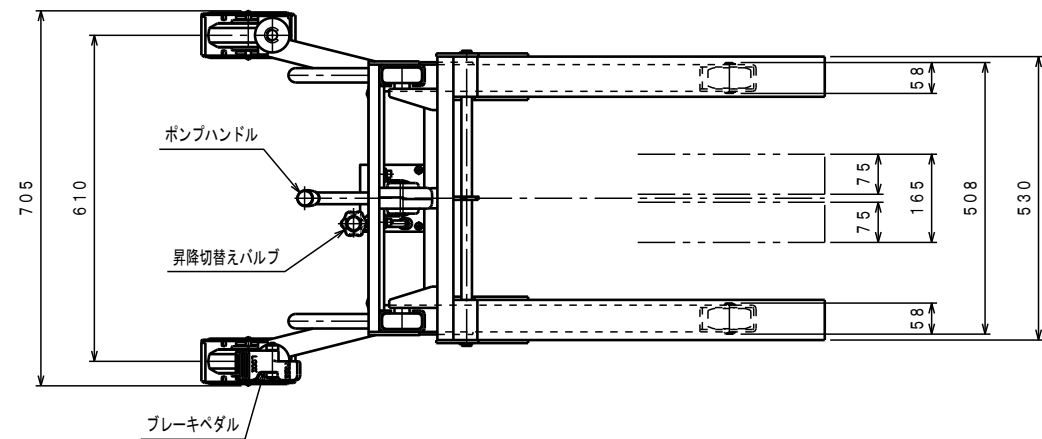

仕様

型式	PL-H350-18	
最大積載質量	350 Kg	
ロードセンター	350 mm	
全長	1170 mm	
全幅	705 mm	
全高	2200 mm	
フォーク	最低高さ	(80) 95 mm
	最高高さ	1800 mm
	幅×長さ	165~530×650 mm
手動ポンプ	φ18 mm	
ポンプ回数	約 40 往復	
ポンプハンドル力	約 147 N	
車体質量	約 114 Kg	

*足にフォークをかぶせた時は95mm、
内々に寄せた時は80mm。

2-φ150×45ステレオスチアリングホイール
85 620 2-φ80×38ウレタンロードホイール

△	REASON	CHANGE No.	SIGN
SYM			

No.	NAME	MATERIAL・DWG No	QTY	COMMENT
TITLE	パワーリフター	DATE	2007年10月 1日	
TYPE	PL-H350-18	PARTS No.	JK-16000. CSD	
APPROVED	CHK	DRAWN	SCALE	DWG No.
	市原	今村	1/10	JK-16000

株式会社 **まくだ屋技研**