

ATTACHED PARTS			
No.	NAME・SIZE	QTY	COMMENT

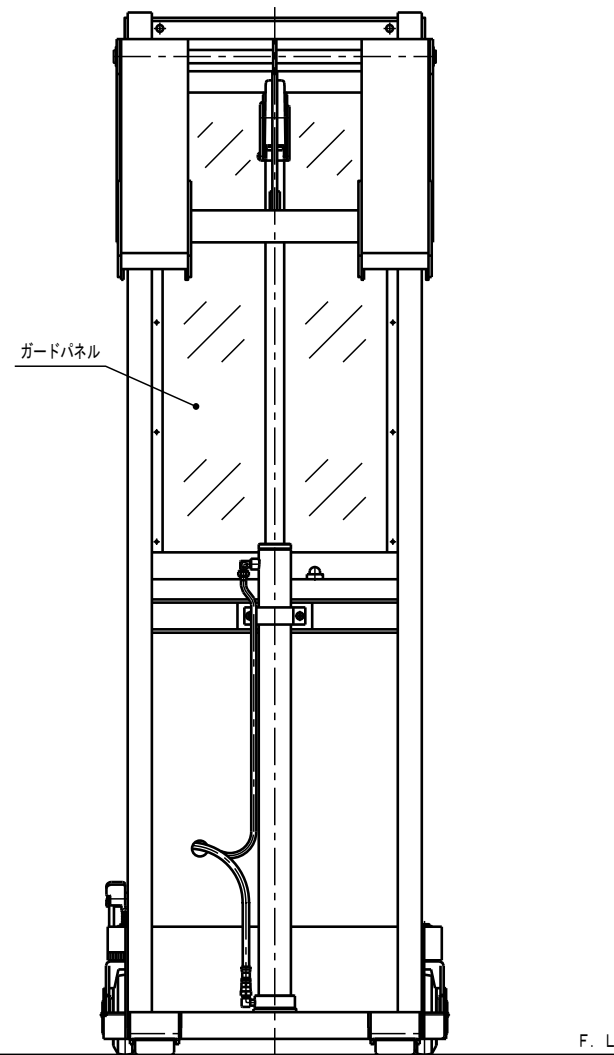
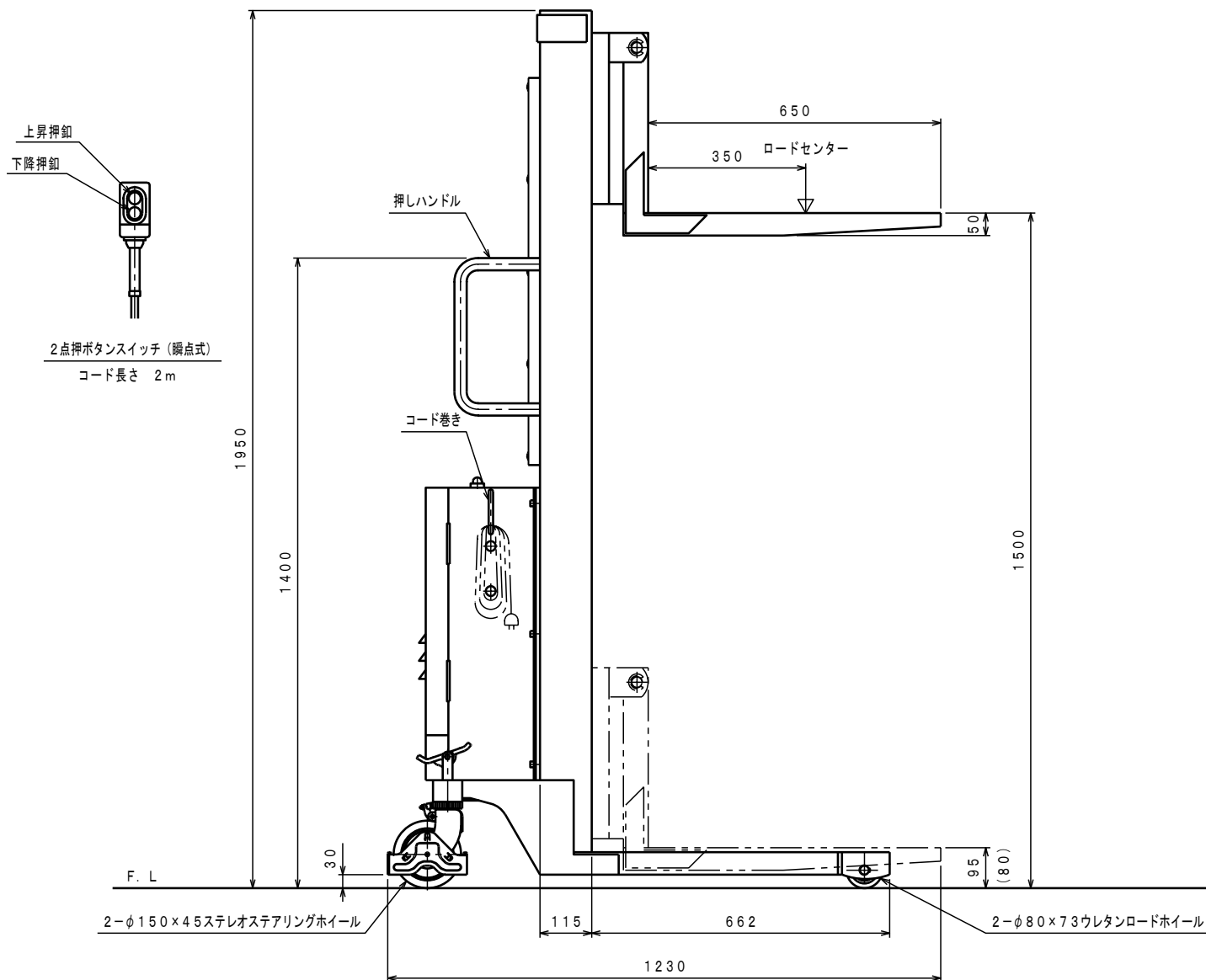
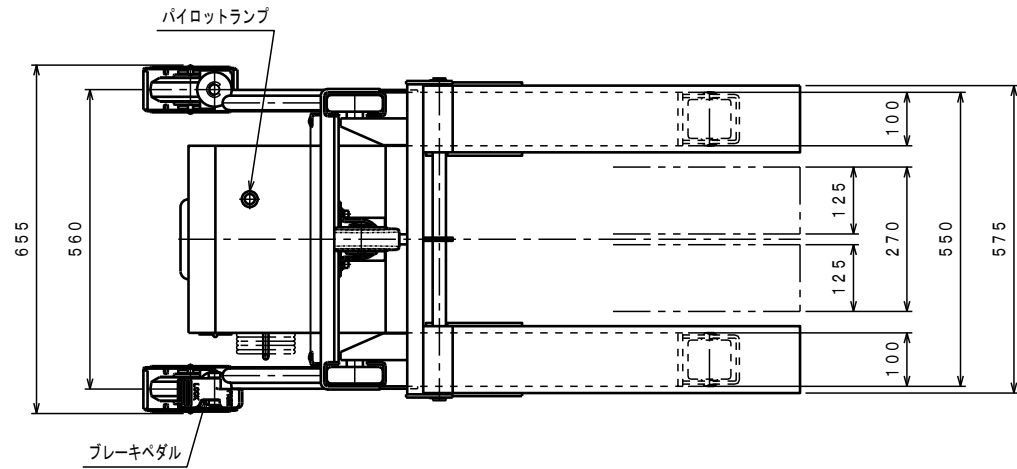

仕様

型式	PL-E500-15	
最大積載質量	500 Kg	
ロードセンター	350 mm	
全長	1230 mm	
全幅	655 mm	
全高	1950 mm	
フォーク	最低高さ (80)	95 mm
	最高高さ	1500 mm
	幅×長さ	270×575×650 mm
モーター	AC200V 0.75KW	
ポンプ	YP10-2.5ギヤーポンプ	
電源コード長さ	約 10 m	
上昇時間	(60Hz) 約 19 秒	
下降時間	調整可能	
車体質量	約 175 Kg	

*足にフォークをかぶせた時は95mm、
内々に寄せた時は80mm。

No.	NAME	MATERIAL・DWG No	QTY	COMMENT
TITLE		パワーリフター	DATE 2011年 7月 21日	
TYPE		PL-E500-15	PARTS NO. PL-E50015.CSD	
APPROVED	CHK	DRAWN	SCALE	DWG NO.
	土橋	中野	1/10	PL-E50015
株式会社 をくだ屋技研				
REVISION			2002.10	ARRANGEMENT. NO. A2

△	REASON	CHANGE No.	SIGN