

ATTACHED PARTS			
No.	NAME · SIZE	QTY	COMMENT

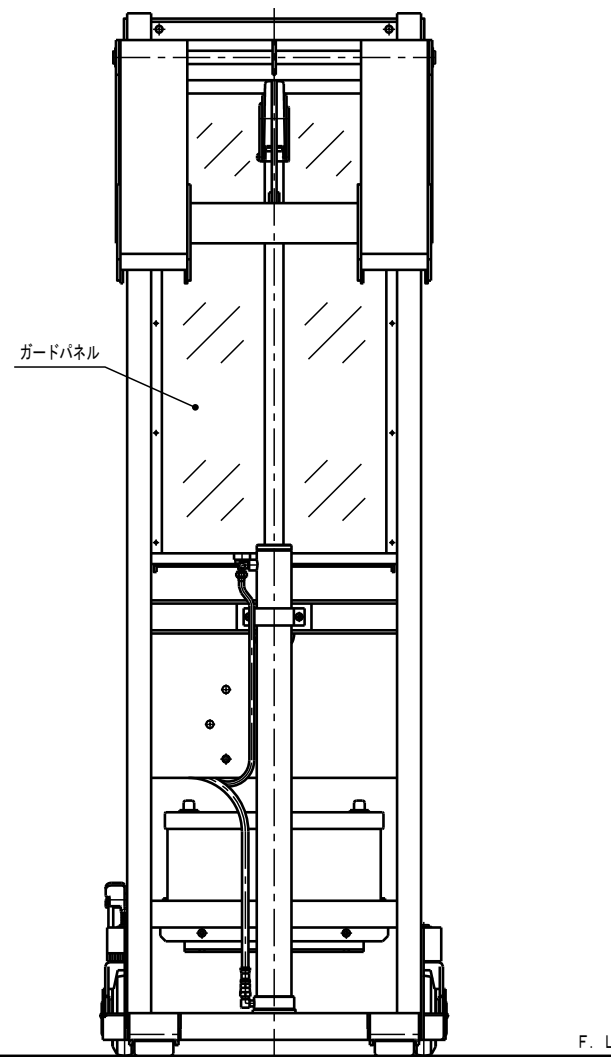
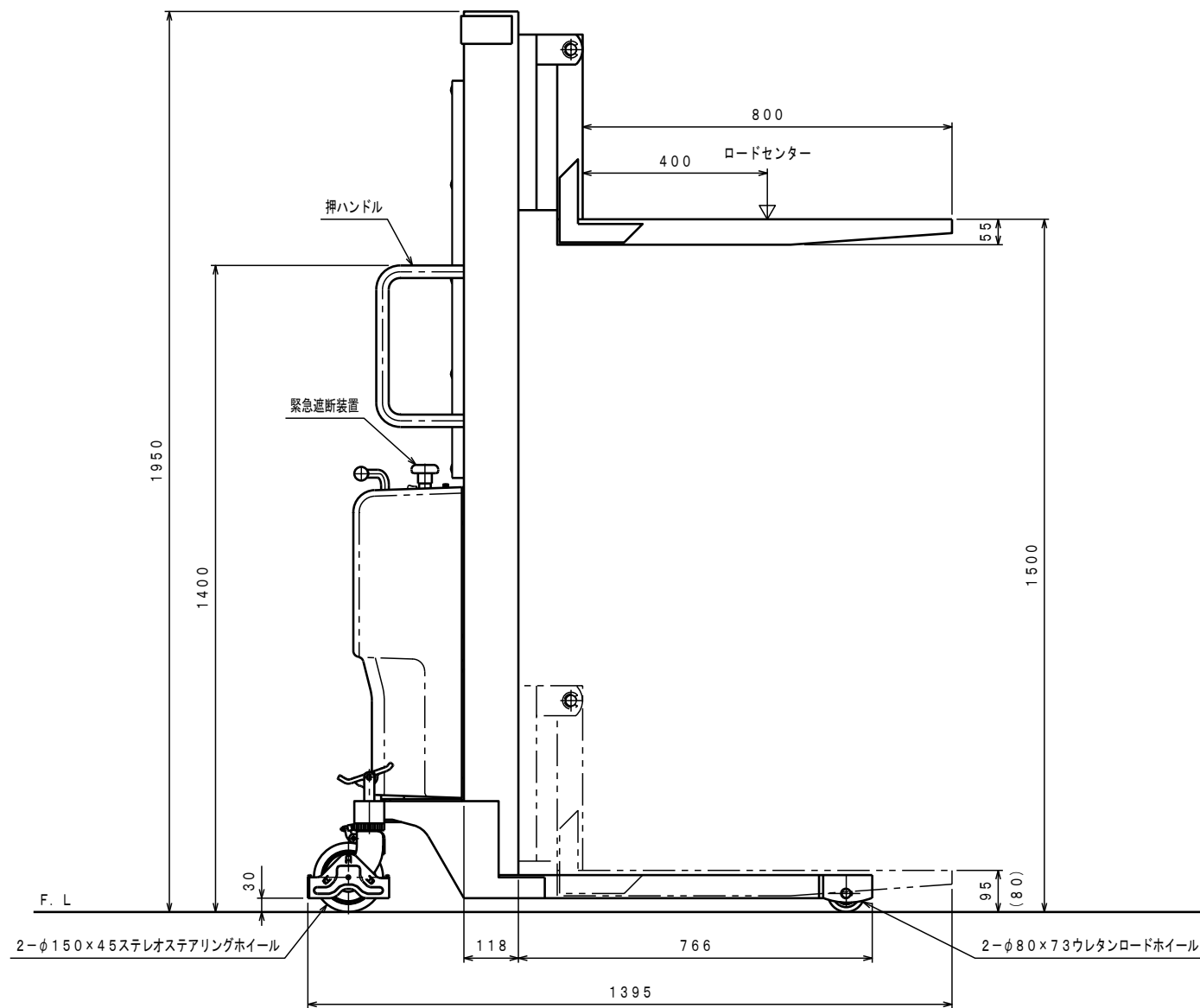
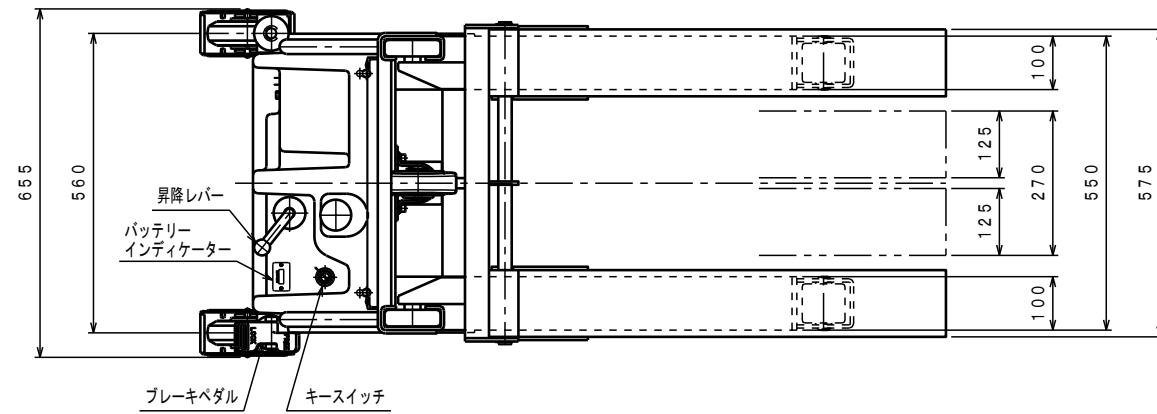

仕様 (Specifications)

型式	PL-D500-15L	
最大積載質量	500 Kg	
ロードセンター	400 mm	
全長	1395 mm	
全幅	655 mm	
全高	1950 mm	
フォーク	最低高さ	(80) 95 mm
	最高高さ	1500 mm
	幅×長さ	270×575×800 mm
モーター	DC12V 1.5KW	
ポンプ	ギヤポンプ1.7cc/rev	
バッテリー	DC12V 88AH/5HR	
充電コード長さ	約 2 M	
上昇時間	約 10~12 秒	
下降時間	約 6~35 秒	
車体質量	約 215 Kg	

- \*充電器一搭載型入力AC100V
- \*ソフトアップバルブ付
- \*足にフォークをかぶせた時は95mm、  
内々に寄せた時は80mm。

△	REASON	CHANGE No.	SIGN
SYM			

No.	NAME	MATERIAL · DWG No	QTY	COMMENT
TITLE	パワーリフター	DATE	2015年 5月 1日	
TYPE	PL-D500-15L	PARTS NO.		
APPROVED	CHK	DRAWN	SCALE	DWG NO.
	今村	若林	1/10	BJ-32000
<b>株式会社 ちくだ屋技研</b>				
			A2	ARRANGEMENT. NO.