

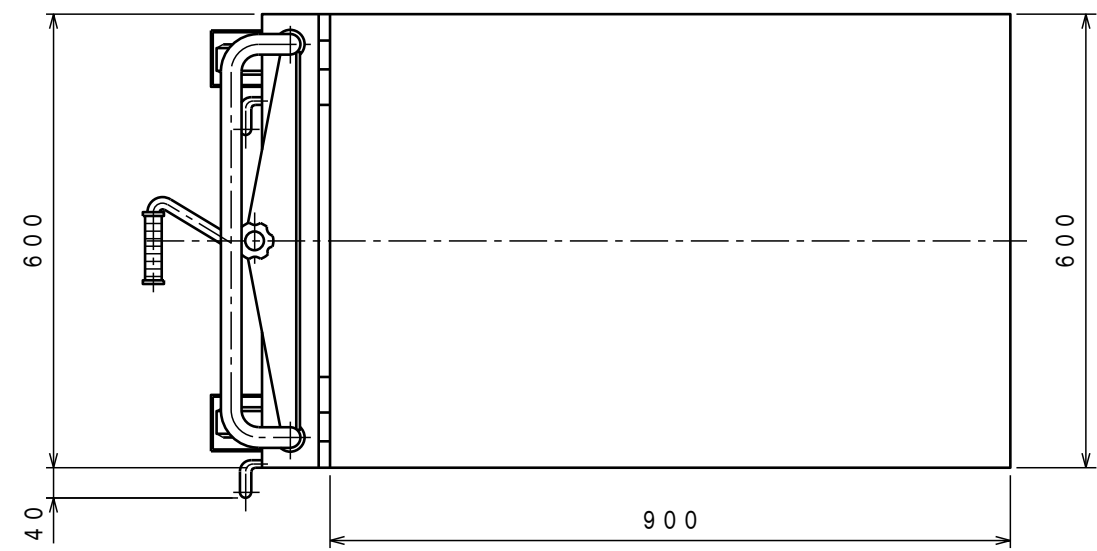

| ATTACHED PARTS | | | |
|----------------|-----------|-----|---------|
| No. | NAME・SIZE | QTY | COMMENT |



仕様

| | | |
|----------|--------------|------------|
| 型式 | LTX-H550-9SU | |
| 最大積載質量 | 500 Kg | |
| 全長 | 1150 mm | |
| 全巾 | 600 mm | |
| 全高 | 900 mm | |
| テーブル | 最低高サ | 330 mm |
| | 最高高サ | 980 mm |
| | 巾×長さ | 600×900 mm |
| ペダル回数 | 約 51 回 | |
| 早揚りペダル回数 | 約 30 回 | |
| 車体質量 | 約 109 Kg | |

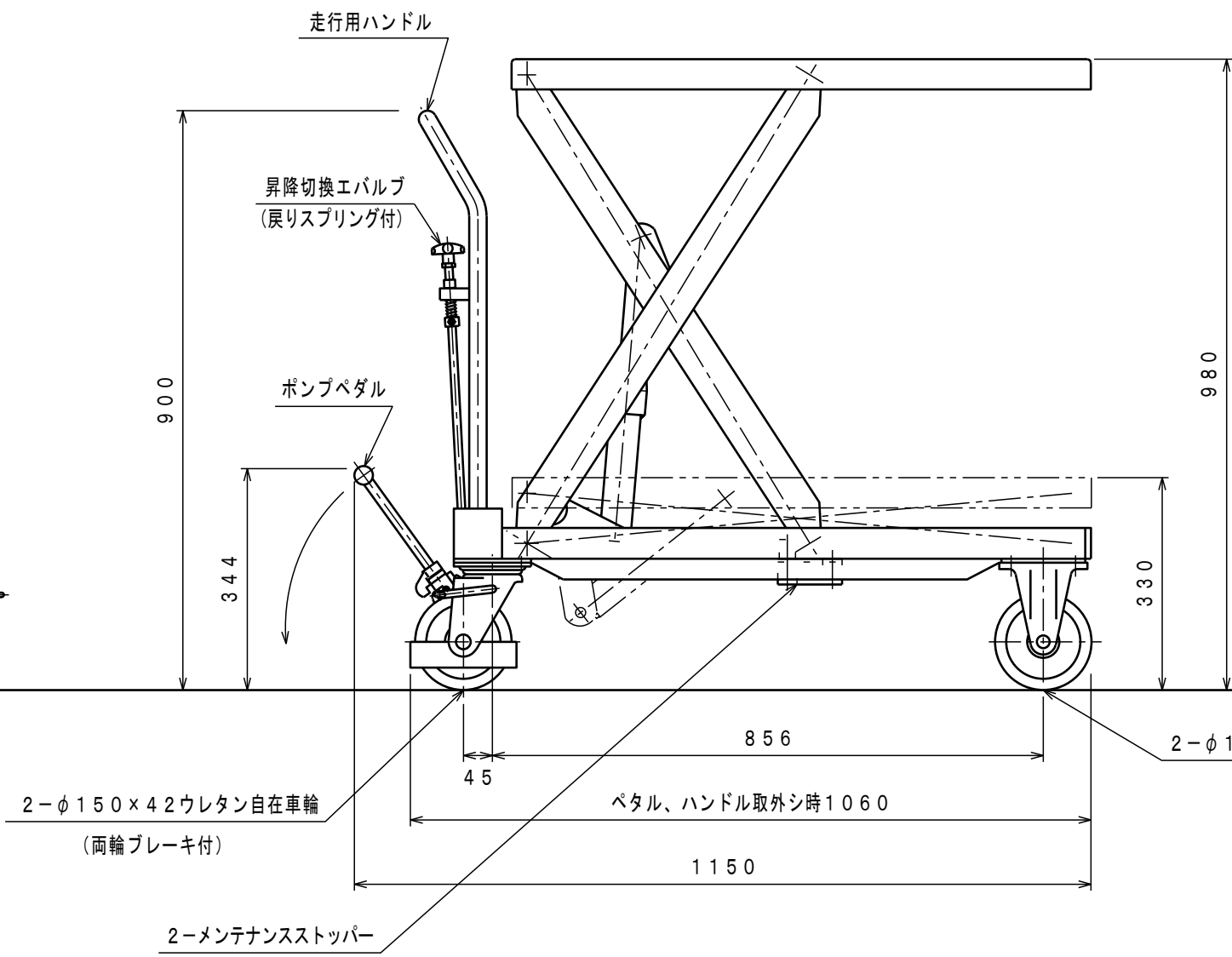
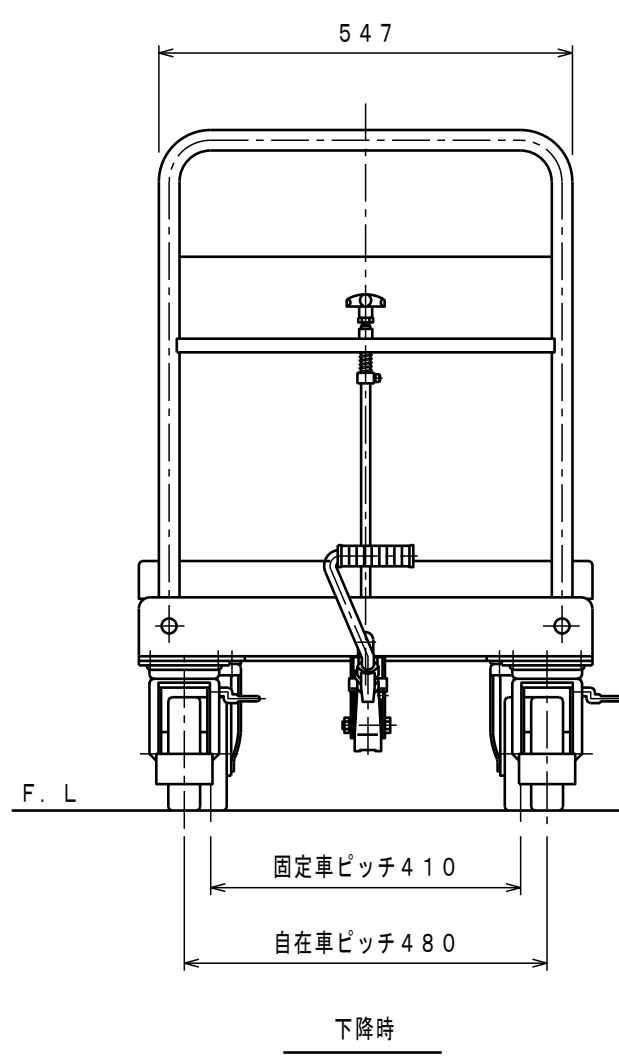

※ステンレス製キャデ。(ヘアライン仕上げ)
 ※急降下防止バルブ付
 ※ポンプ部、ポンプペダル、シリンダー部ハ、
 ニッケルクロムメッキ仕上げ

| No. | NAME | MATERIAL・DWG No | QTY | COMMENT |
|----------|------|-----------------|-------------------|----------|
| TITLE | | リフトテーブル・キャデ | DATE 2019年 7月 10日 | |
| TYPE | | LTX-H550-9SU | PARTS NO. | |
| APPROVED | CHK | DRAWN | SCALE | DWG NO. |
| | 金子 | 木幡 | 1/10 | JC-11000 |

| △ | REASON | CHANGE No. | SIGN |
|----------|--------|------------|------|
| SYM | | | |
| REVISION | | | |

株式会社 **をくだ屋技研**