

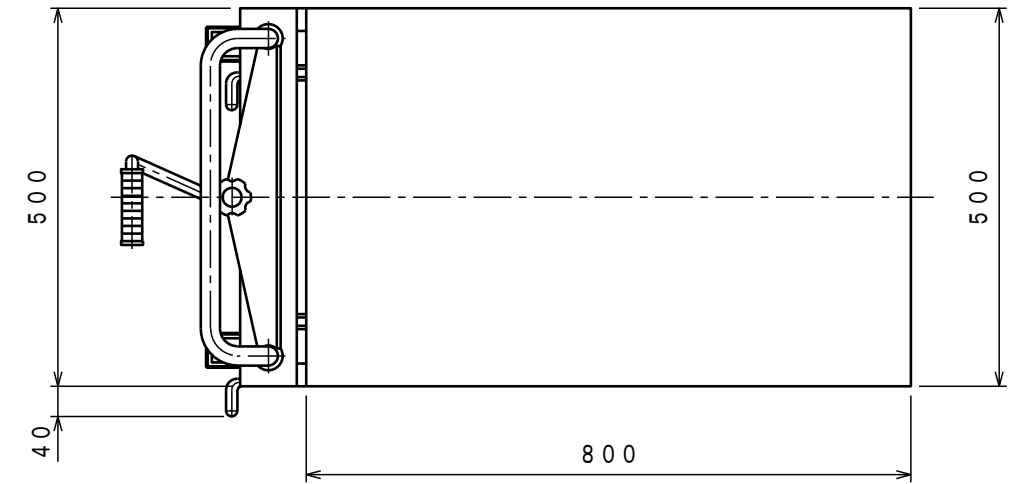

ATTACHED PARTS			
No.	NAME · SIZE	QTY	COMMENT



仕様

型式	LTX-H250-8SU	
最大積載質量	250 Kg	
全長	1050 mm	
全巾	500 mm	
全高	845 mm	
テーブル	最低高さ	245 mm
	最高高さ	850 mm
	巾×長さ	500×800 mm
ペダル回数	約 24 回	
早揚りペダル回数	約 12 回	
車体質量	約 65 Kg	

- *ステンレス製キャデ。(ヘアライン仕上げ)
- *急降下防止バルブ付。
- *ポンプ部、ポンプペダル、シリンダー部は、ニッケルクロムメッキ仕上げ。

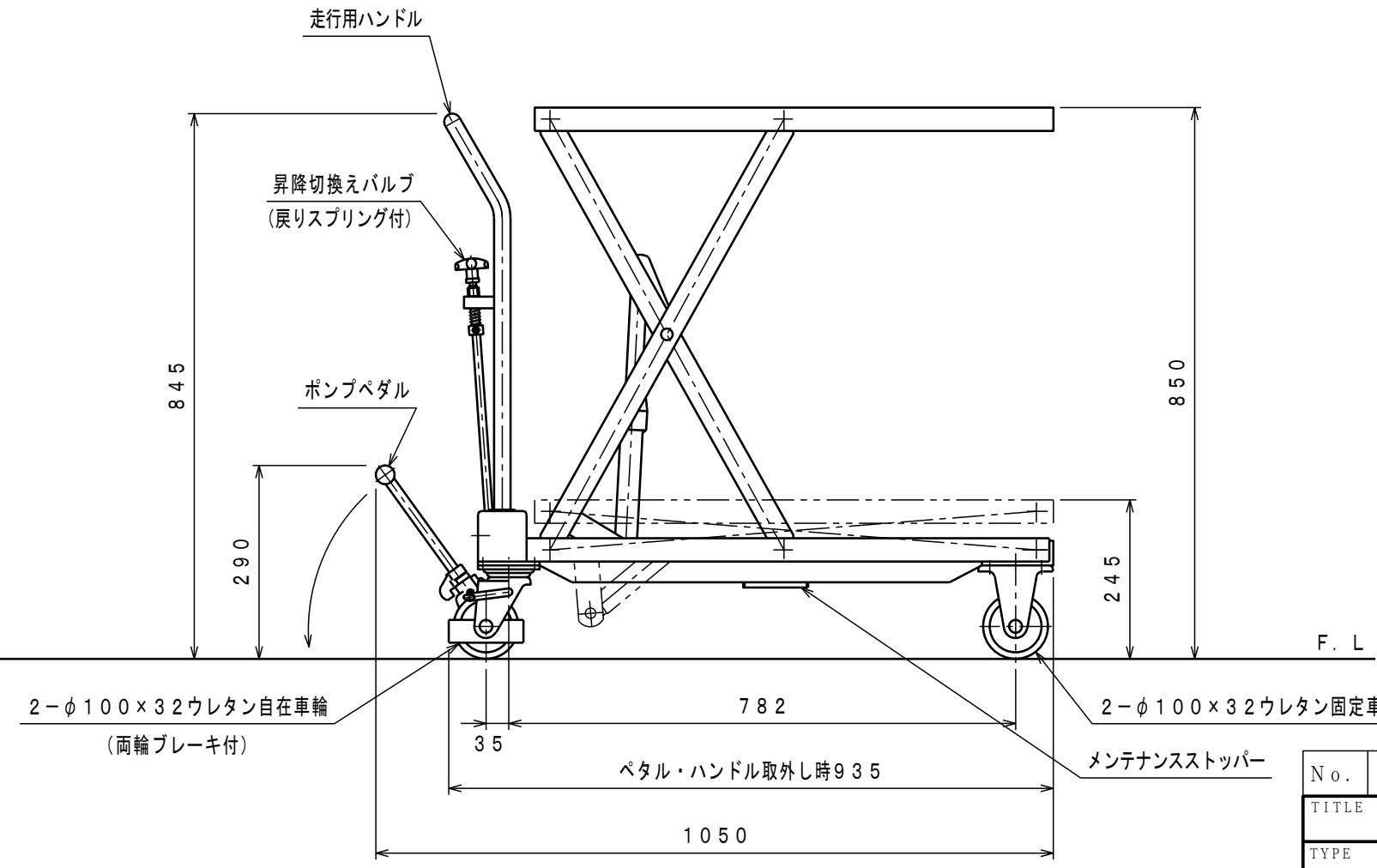
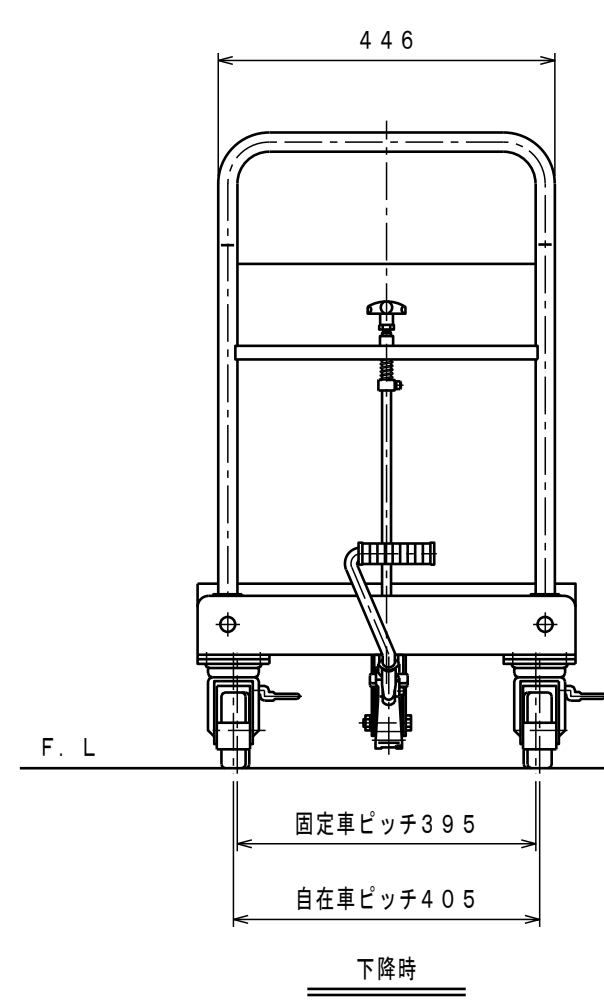

No.	N A M E	MATERIAL · DWG No	QTY	COMMENT
TITLE		リフトテーブル・キャデ	DATE 2019年 7月 10日	
TYPE		LTX-H250-8SU	PARTS NO.	
APPROVED	CHK	DRAWN	SCALE	DWG NO. JD-11000
金子	木幡	1	10	

△	REASON	CHANGE No.	SIGN
SYM	REASON	CHANGE No.	SIGN
REVISION			

株式会社 **をくだ屋技研**