

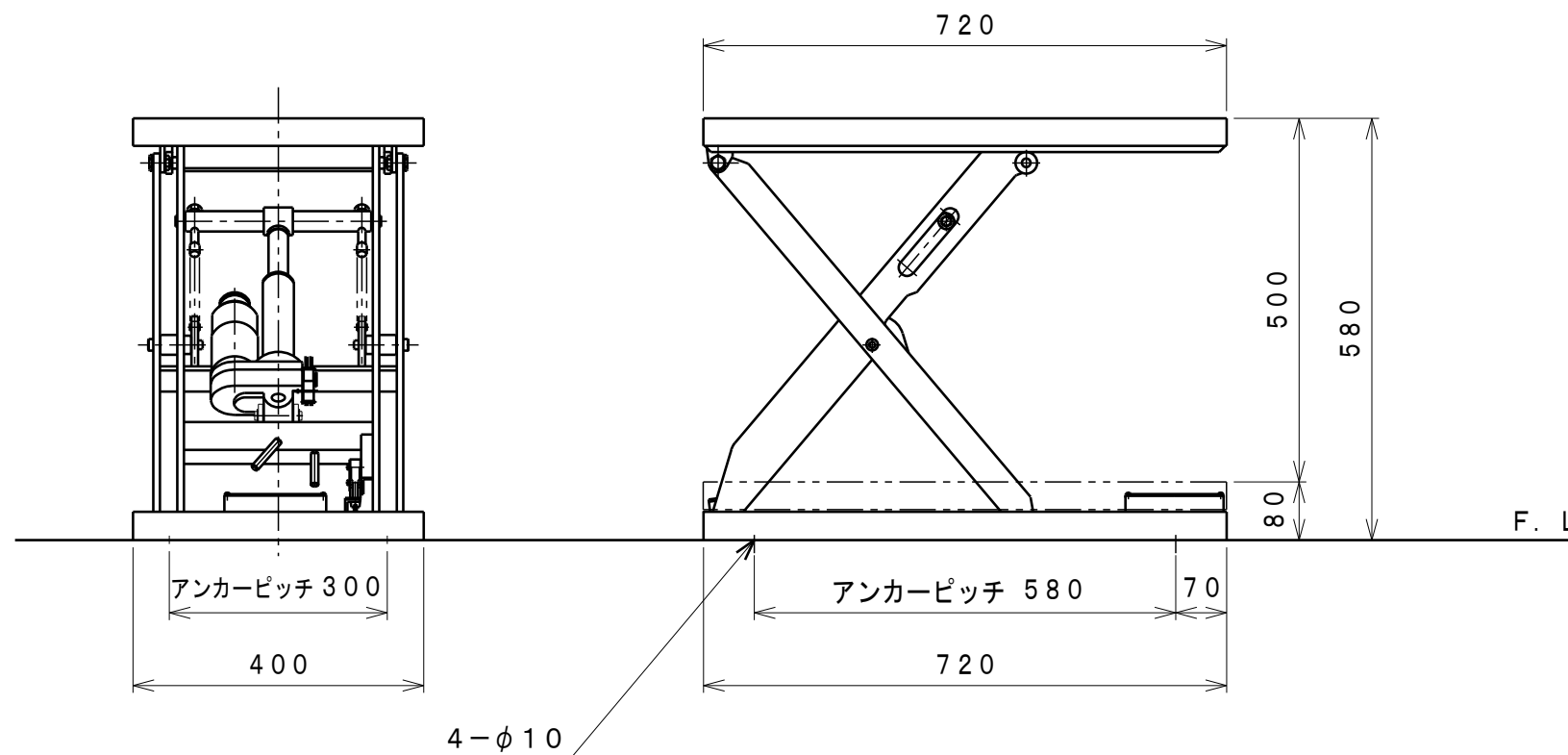

ATTACHED PARTS			
No.	NAME · SIZE	QTY	COMMENT

仕 様

型 式	LT-S10-0407		
均等荷重	100	Kg	
テーブル寸法	720 ^L × 400 ^W	mm	
テーブル高さ	80~580	mm	
ストローク	500	mm	
全 長	720	mm	
全 巾	400	mm	
全 高	80	mm	
リフト方式	電動ボールネジ方式		
操作方式	フットスイッチ (マイコン搭載)		
制御方式	ベクトル制御		
モーター	DC90V, 70W		
電 源	AC100V, 50/60HZ		
上昇時間	約 10	秒	
下降時間	約 10	秒	
	上昇端・下降端リミットスイッチ付		
最大使用頻度	30回/時		
自 重	約 36	Kg	
塗 装 色	標準色		

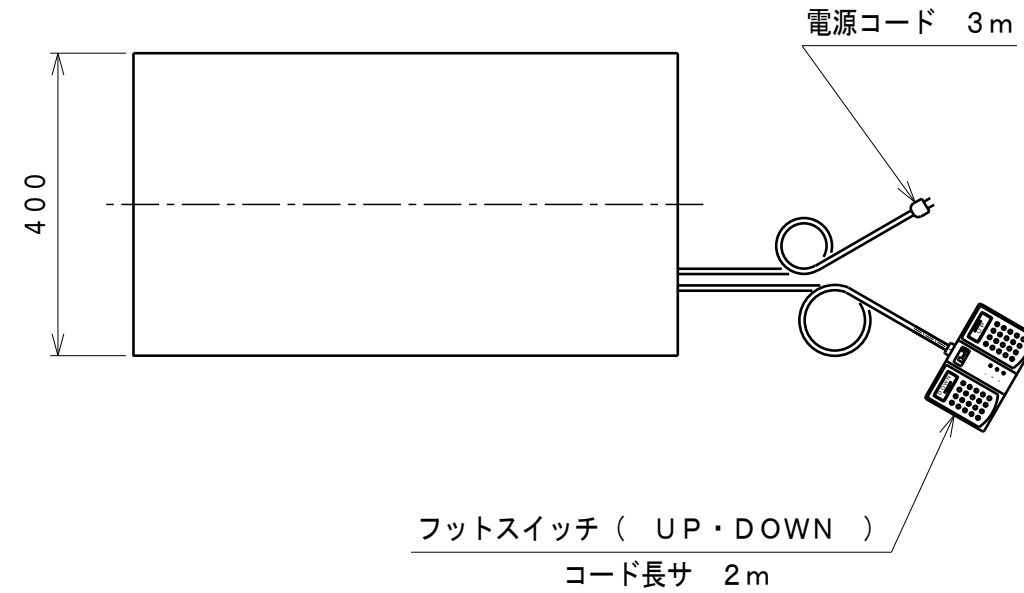

No.	N A M E	MATERIAL · DWG No	QTY	COMMENT
TITLE		リフトテーブル コティ	DATE 2011年12月 26日	
TYPE		LT-S10-0407	PARTS NO.	
APPROVED		CHK	DRAWN	SCALE
				1/10
		DWG NO. JH-10009		

△	REASON	CHANGE No.	SIGN
	REVISION		

株式会社 **をくだ屋技研**