

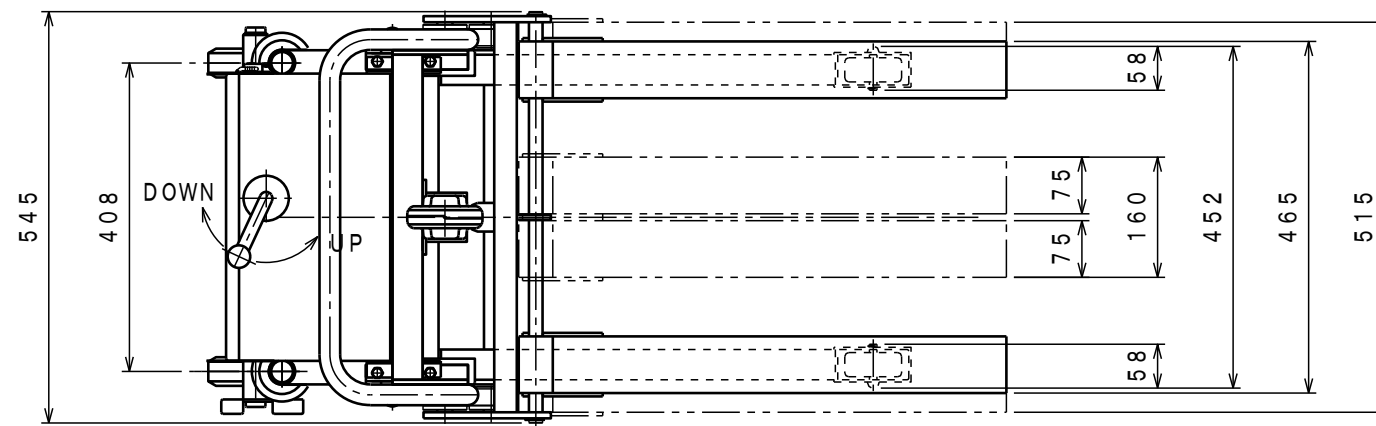

ATTACHED PARTS			
No.	NAME・SIZE	QTY	COMMENT



仕 様

型 式	SC-D2-8SF-A	
最大積載質量	200 Kg	
ロードセンター	300 mm	
全 長	1055 mm	
全 巾	545 mm	
全 高	975 mm	
テーブル	最低高さ	(95) 80 mm
	最高高さ	720 mm
	巾×長さ	160~515×600 mm
モーター	DC12V 0.7KW	
ポンプ	YP10-1.7 <small>ギヤーポンプ</small>	
バッテリー	DC12V 28AH/5HR	
充電コード長さ	約 1.5 M	
上昇時間	約 4~6秒	
下降時間	約 3~13秒	
車体質量	約 73 Kg	

- \* 充電器-搭載型入力AC100V
- \* ソフトアップバルブ付
- \* キャッチフォークをスタンドフォークにかぶせて  
使用する時、キャッチフォーク幅は465mmで、  
最低位は95mmです。

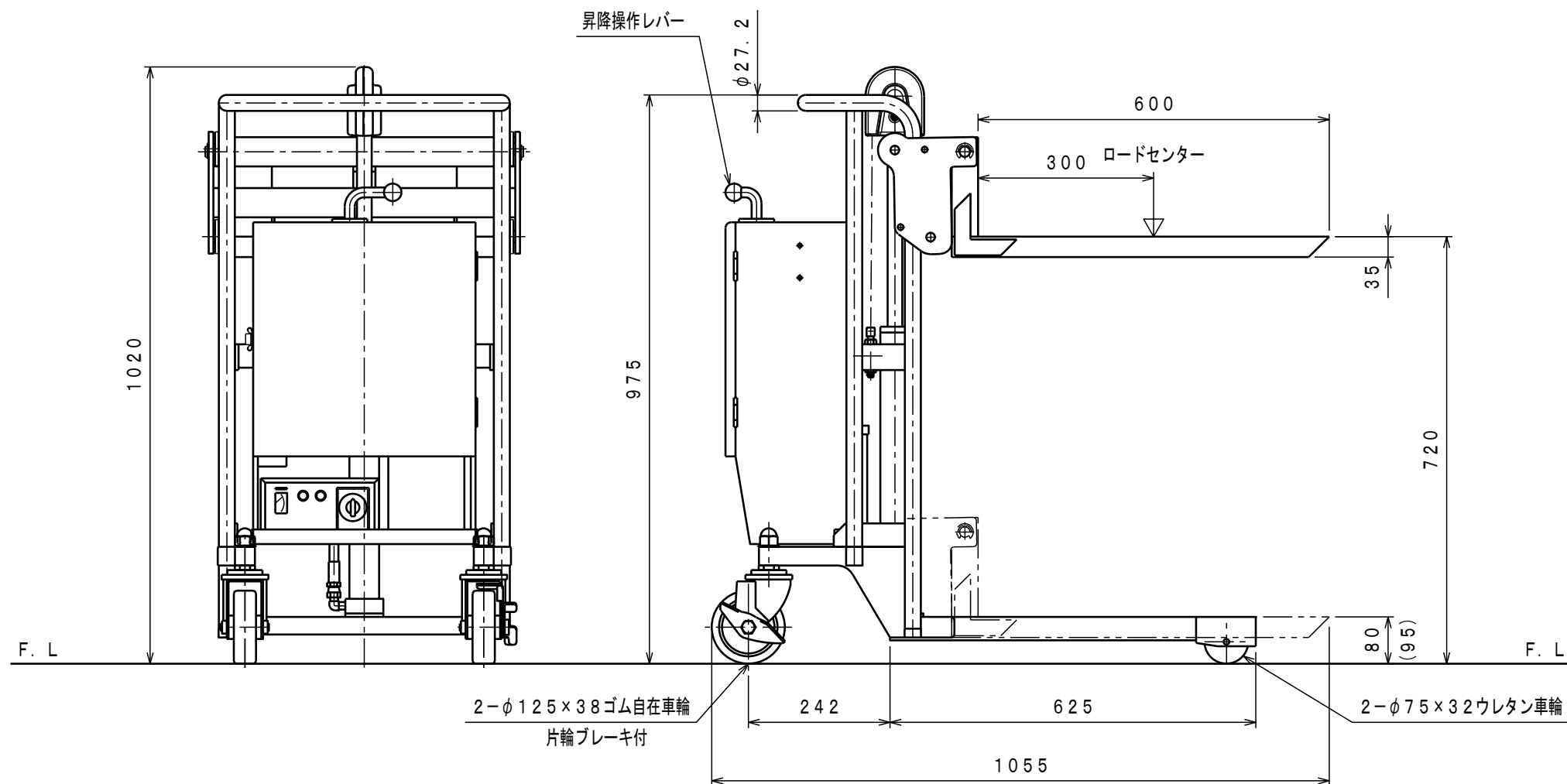

No.	N A M E	MATERIAL・DWG No	QTY	COMMENT
TITLE	サントカー (バッテリー式)	DATE	09年 4月 15日	
TYPE	SC-D2-8SF-A	PARTS NO.	BBS0087. CSD	
APPROVED	CHK	DRAWN	SCALE	DWG NO.
	土橋	青砥	1/10	BBS0087

△	REASON	CHANGE No.	SIGN
SYM			
REVISION			

株式会社 **をくだ屋技研**