

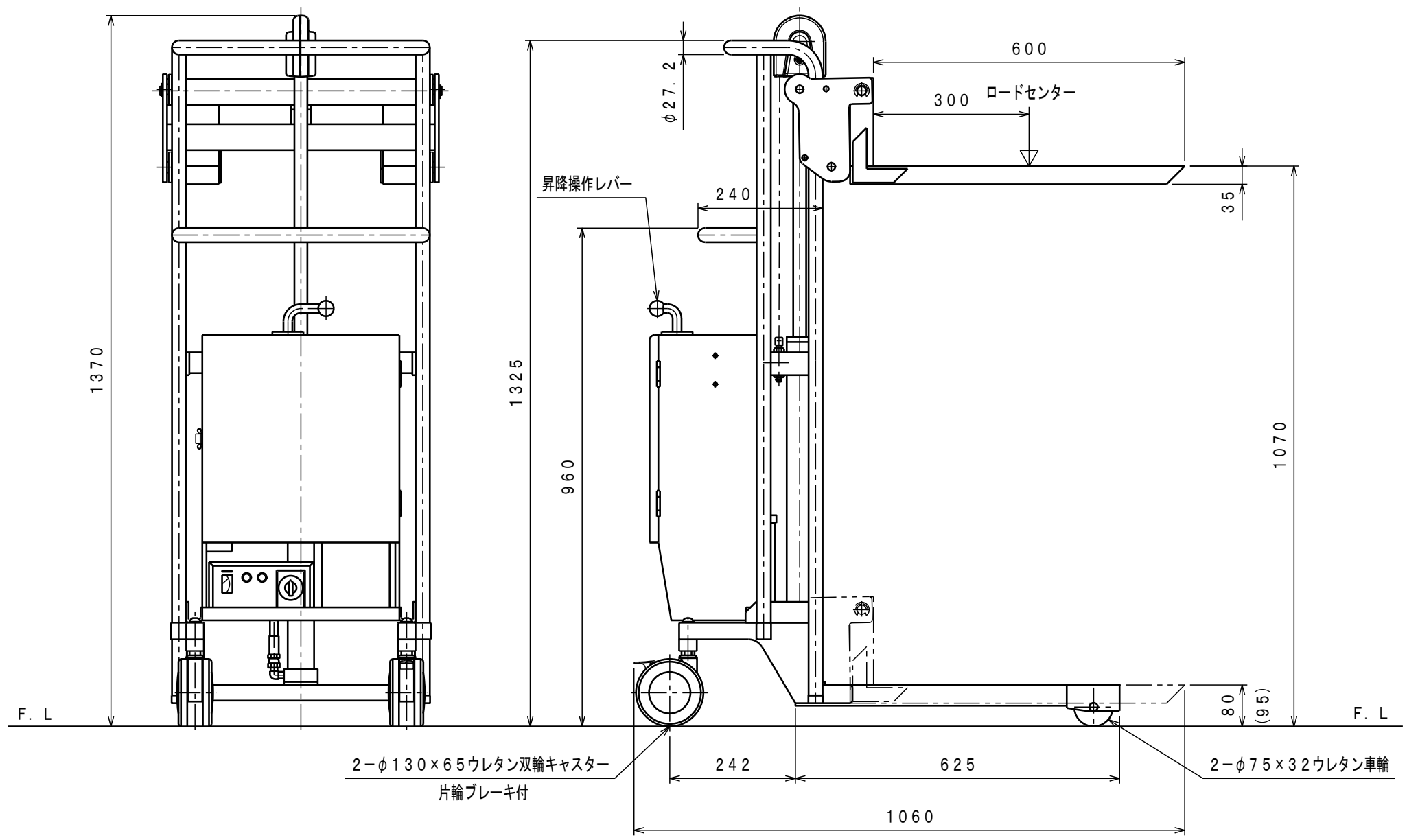

| ATTACHED PARTS | | | |
|----------------|-------------|-----|---------|
| No. | NAME · SIZE | QTY | COMMENT |

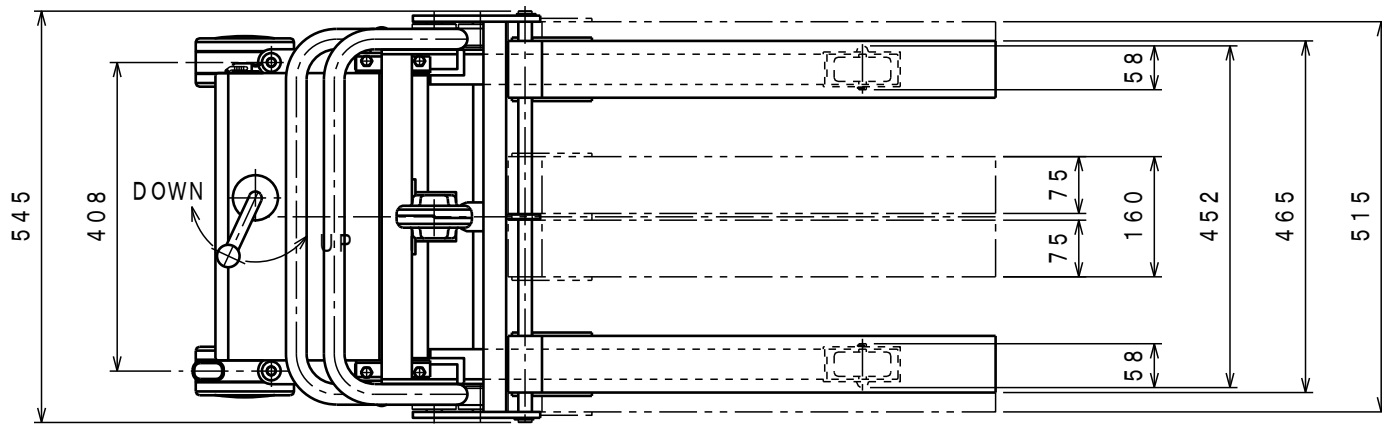

仕 様

| | | |
|---------|--------------------------------|----------------|
| 型 式 | SC-D2-12F-A | |
| 最大積載質量 | 200 Kg | |
| ロードセンター | 300 mm | |
| 全 長 | 1060 mm | |
| 全 巾 | 545 mm | |
| 全 高 | 1325 mm | |
| テーブル | 最低高さ | (95) 80 mm |
| | 最高高さ | 1070 mm |
| | 巾×長さ | 160~515×600 mm |
| モーター | DC12V 0.7KW | |
| ポンプ | YP10-1.7 <small>ギヤーポンプ</small> | |
| バッテリー | DC12V 28AH/5HR | |
| 充電コード長さ | 約 1.5 M | |
| 上昇時間 | 約 6~9秒 | |
| 下降時間 | 約 5~20秒 | |
| 車体質量 | 約 78 Kg | |

- * 充電器-搭載型入力AC100V
- * ソフトアップバルブ付
- * キャッチフォークをスタンドフォークにかぶせて使用する時、キャッチフォーク幅は465mmで、最低位は95mmです。

| No. | N A M E | MATERIAL · DWG No | QTY | COMMENT |
|----------|----------------|-------------------|--------------|---------|
| TITLE | サントカー (バッテリー式) | DATE | 02年 12月 9日 | |
| TYPE | SC-D2-12F-A | PARTS NO. | BBS0066. CSD | |
| APPROVED | CHK | DRAWN | SCALE | DWG NO. |
| | 池側 | 中野 | 1/10 | BBS0066 |

| △ | REASON | CHANGE No. | SIGN |
|----------|--------|------------|------|
| | | | |
| REVISION | | | |

株式会社 **をくだ屋技研**