

ATTACHED PARTS			
No.	NAME・SIZE	QTY	COMMENT

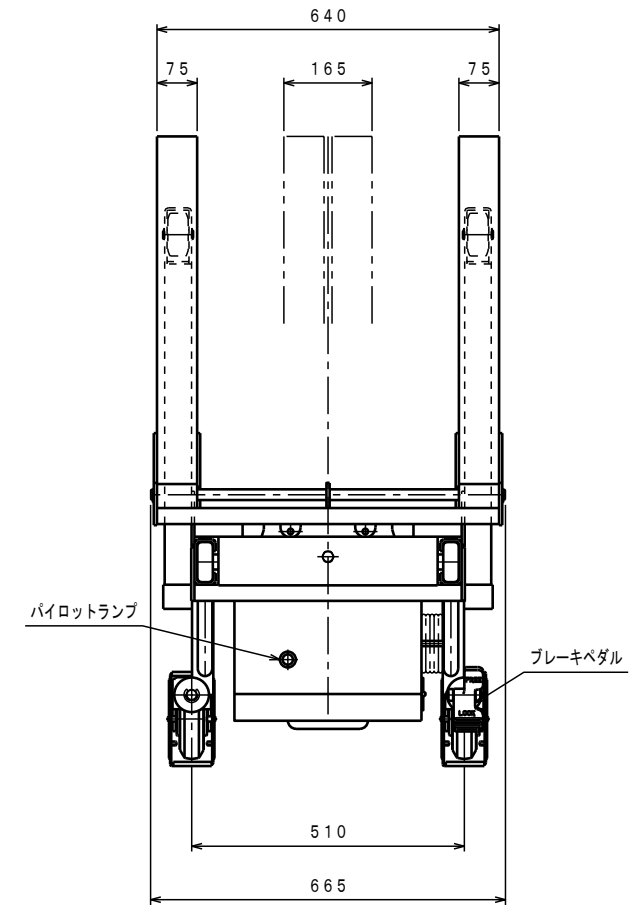
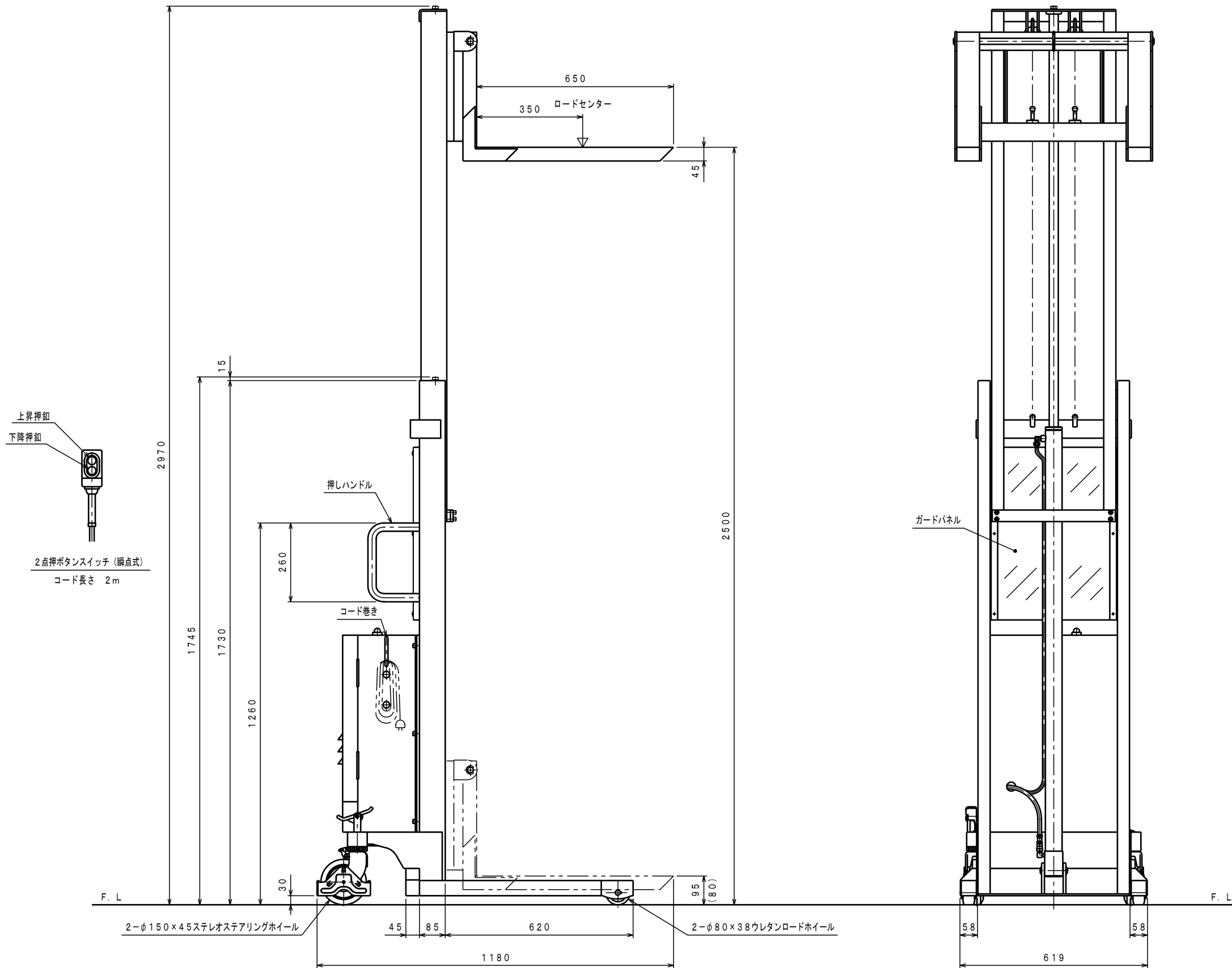

仕様 (Specifications)

型式	PLW-E350-25		
最大積載質量	350 Kg		
ロードセンター	350 mm		
全長	1180 mm		
全幅	665 mm		
全高	1745 mm		
フォーク	最低高さ	(80)	95 mm
	最高高さ	2500 mm	
	幅×長さ	165~640×650 mm	
モーター	AC200V 0.75KW		
ポンプ	YP10-2.5ギヤーポンプ		
電源コード長さ	約 10 m		
上昇時間	(60Hz)	約 27 秒	
下降時間	調整可能		
車体質量	約 175 Kg		

*足にフォークをかぶせた時は95mm、
内々に寄せた時は80mm。

△	REASON	CHANGE No.	SIGN
SYM			
	REVISION		

No.	NAME	MATERIAL・DWG No	QTY	COMMENT
TITLE	パワーリフター	DATE	2011年 7月 21日	
TYPE	PLW-E350-25	PARTS No.	PLW-E35025. CSD	
APPROVED	CHK	DRAWN	SCALE	DWG No.
	土橋	中野	1/10	PLW-E35025

株式会社 **をくだ屋技研**