

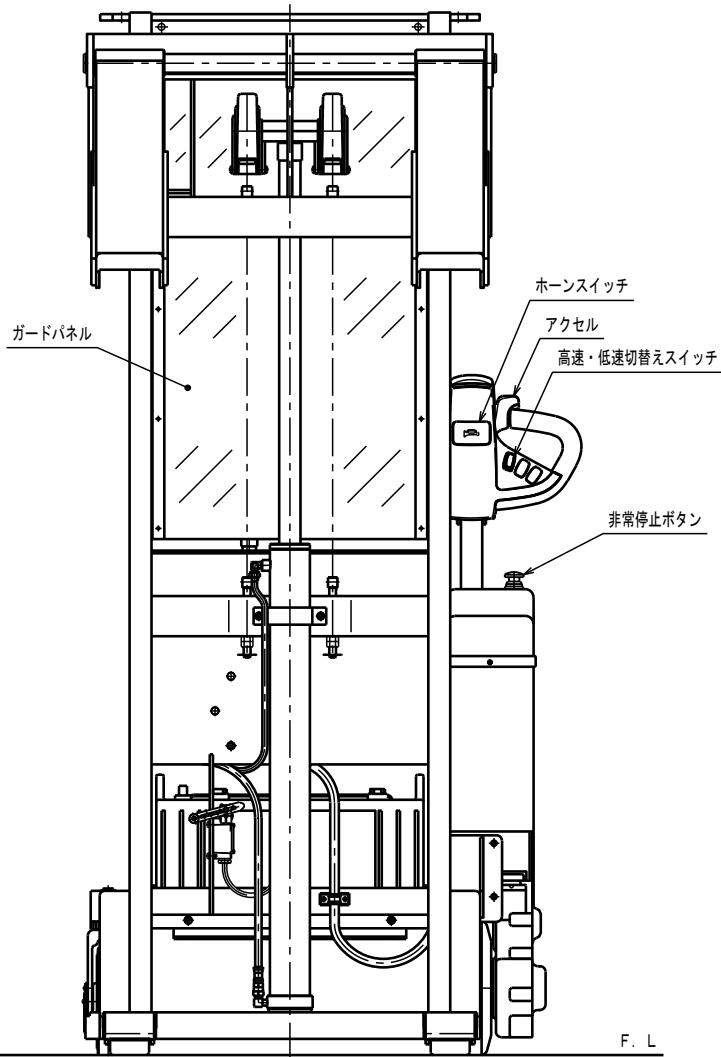

ATTACHED PARTS			
No.	NAME・SIZE	QTY	COMMENT

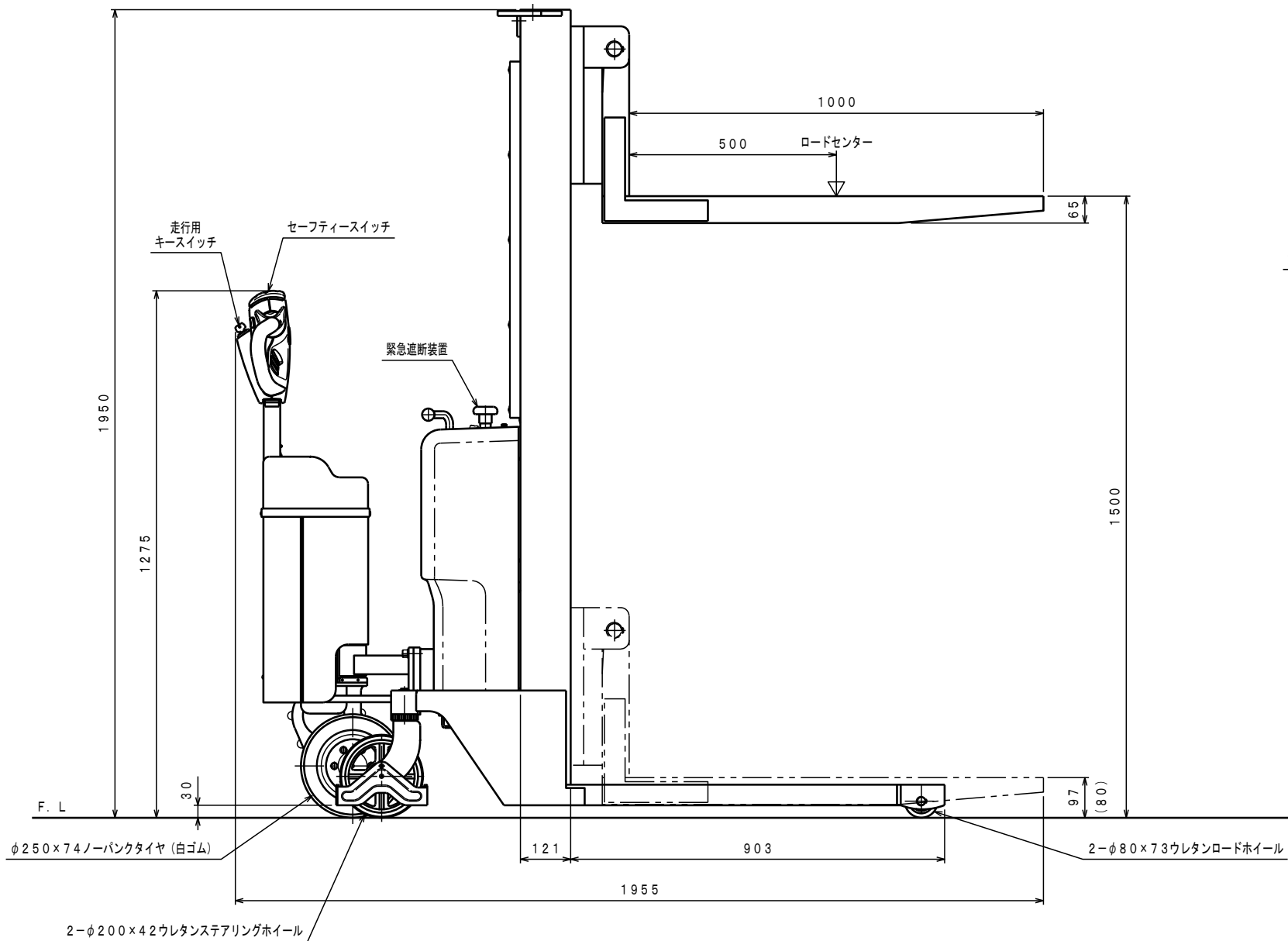
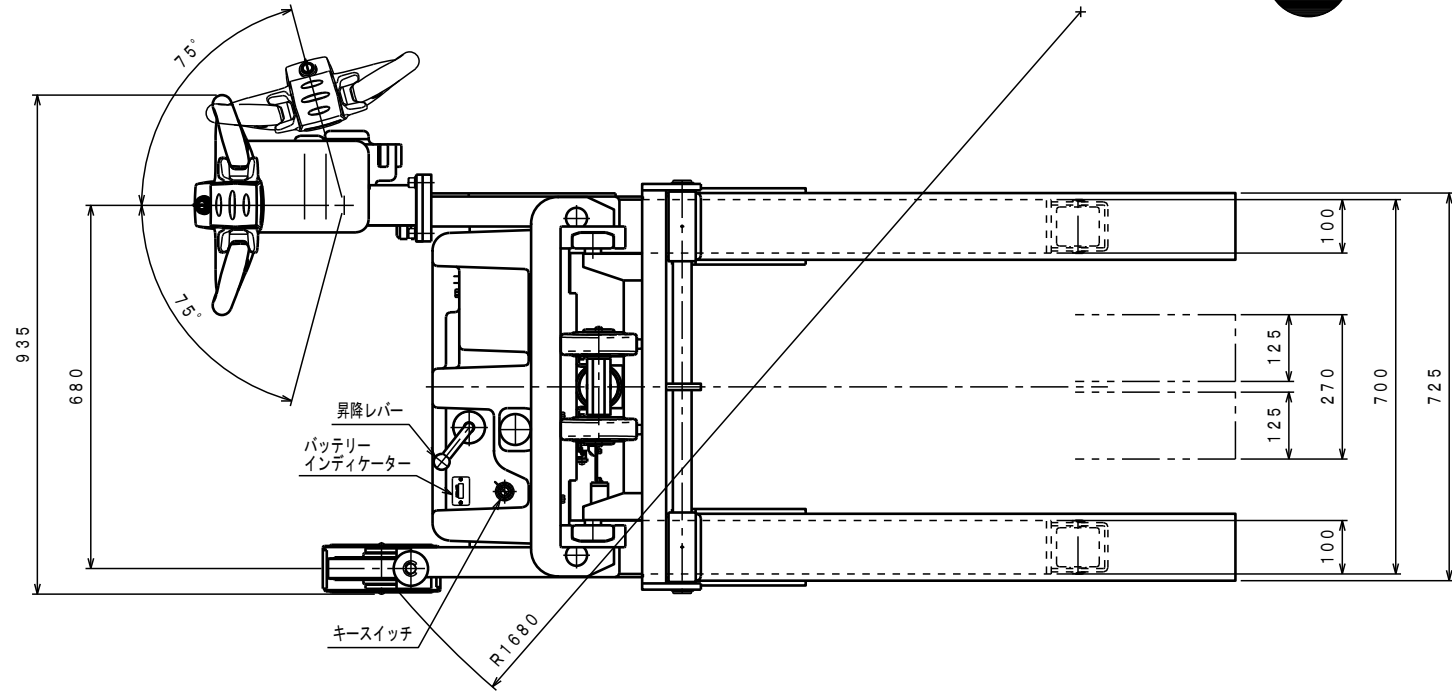

仕様

型式	PL-SU800-15L		
最大積載質量	800 Kg		
ロードセンター	500 mm		
全長	1955 mm		
全幅	935 mm		
全高	1950 mm		
フォーク	最低高さ	(80)	97 mm
	最高高さ	1500 mm	
	幅×長さ	270×725×1000 mm	
走行操作方法	パタフライ方式		
リフト操作方法	レバー方式		
走行速度	FETチョッパー方式		
負荷時	0~2.5 Km/h		
無負荷時	0~3.6 Km/h		
上昇時間	約 15~21 秒		
下降時間	約 9~45 秒		
走行モーター	DC12V, 0.25KW		
リフトモーター	DC12V, 1.5KW		
リフトポンプ	ギヤーポンプ1.7cc/rev		
バッテリー	DC12V120AH/5HR		
充電器	搭載型, 入力AC100V		
充電コード長さ	AC100V, 2M		
ドライブホイール	φ250×74ノーパンクタイヤ		
ロードホイール	φ80×73ウレタンゴム		
キャスターホイール	φ200×42ウレタンゴム		
制動方式	電磁ブレーキ		
最小旋回半径	約 1680 mm		
車体質量	約 422 Kg		

- *充電器—搭載型入力AC100V
- *ソフトアップバルブ付
- *足にフォークをかぶせた時は97mm、
内々に寄せた時は80mm。
- *フォーク上昇高さが400mm以上の場合は走行速度は
1/2減速になります。

△	REASON	CHANGE No.	SIGN
SYM			
REVISION			

No.	NAME	MATERIAL・DWG No	QTY	COMMENT
TITLE		パワーリフター	DATE 2016年9月21日	
TYPE		PL-SU800-15L	PARTS NO.	
APPROVED	CHK	DRAWN	SCALE	DWG NO.
	小牧	中野	1/10	SU-40002-5
株式会社 をくだ屋技研				
			2012.11	ARRANGEMENT. NO.
			A2	