

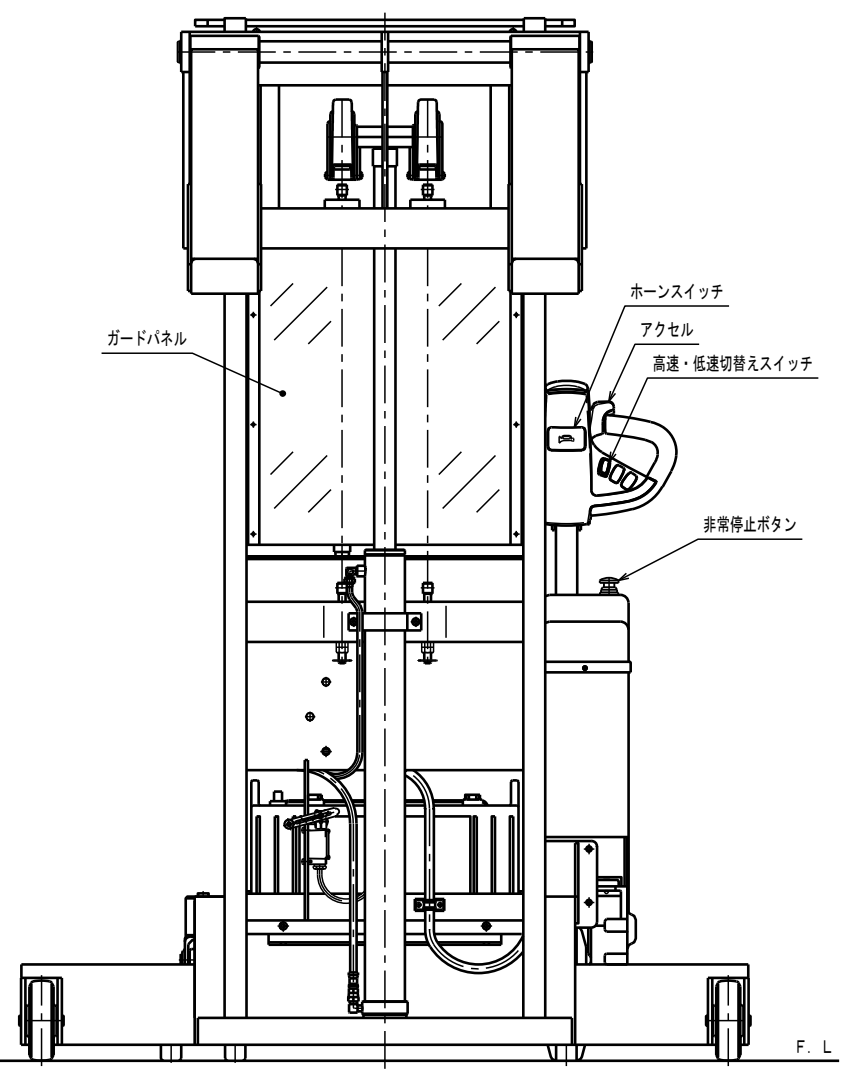

ATTACHED PARTS			
No.	NAME・SIZE	QTY	COMMENT

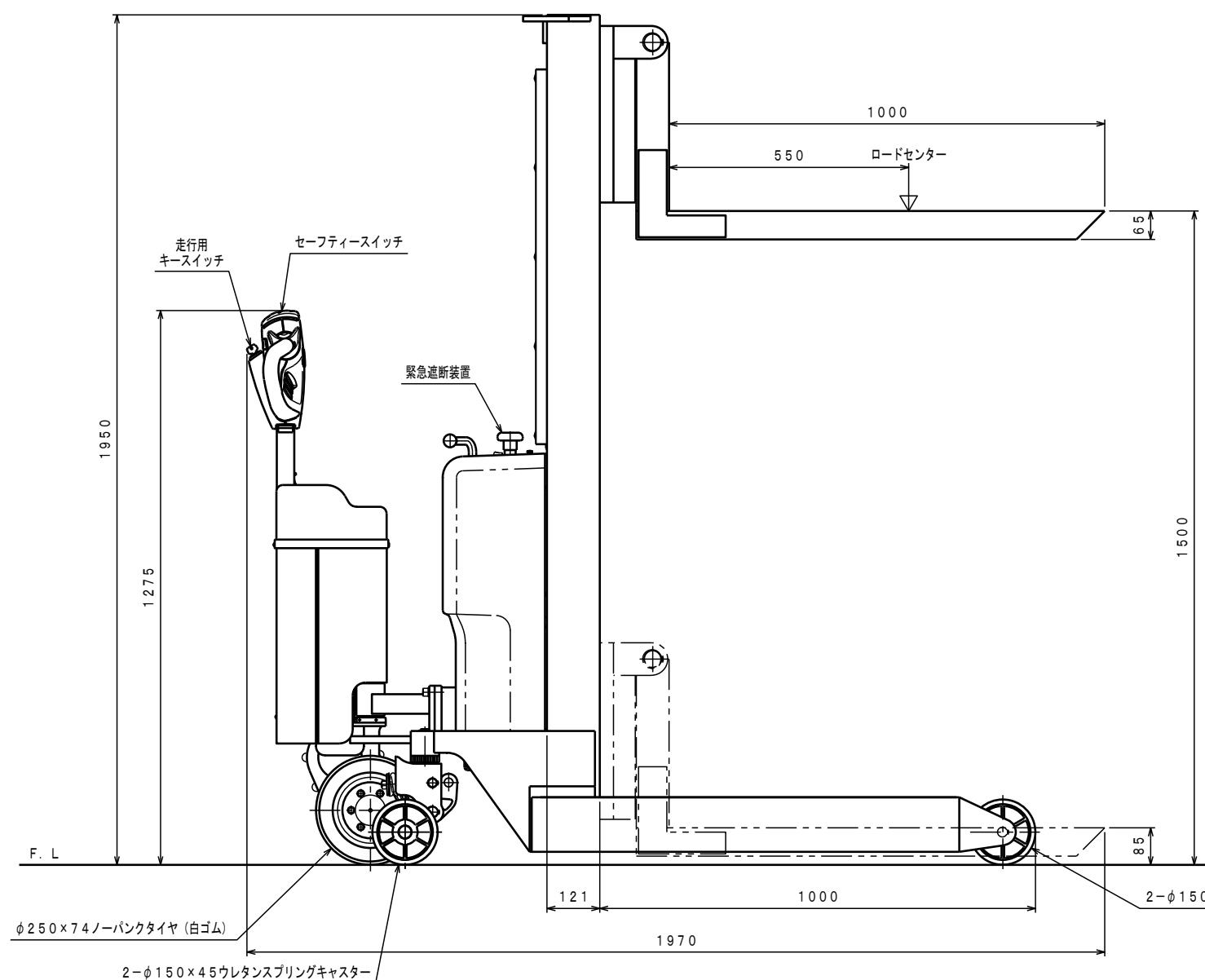
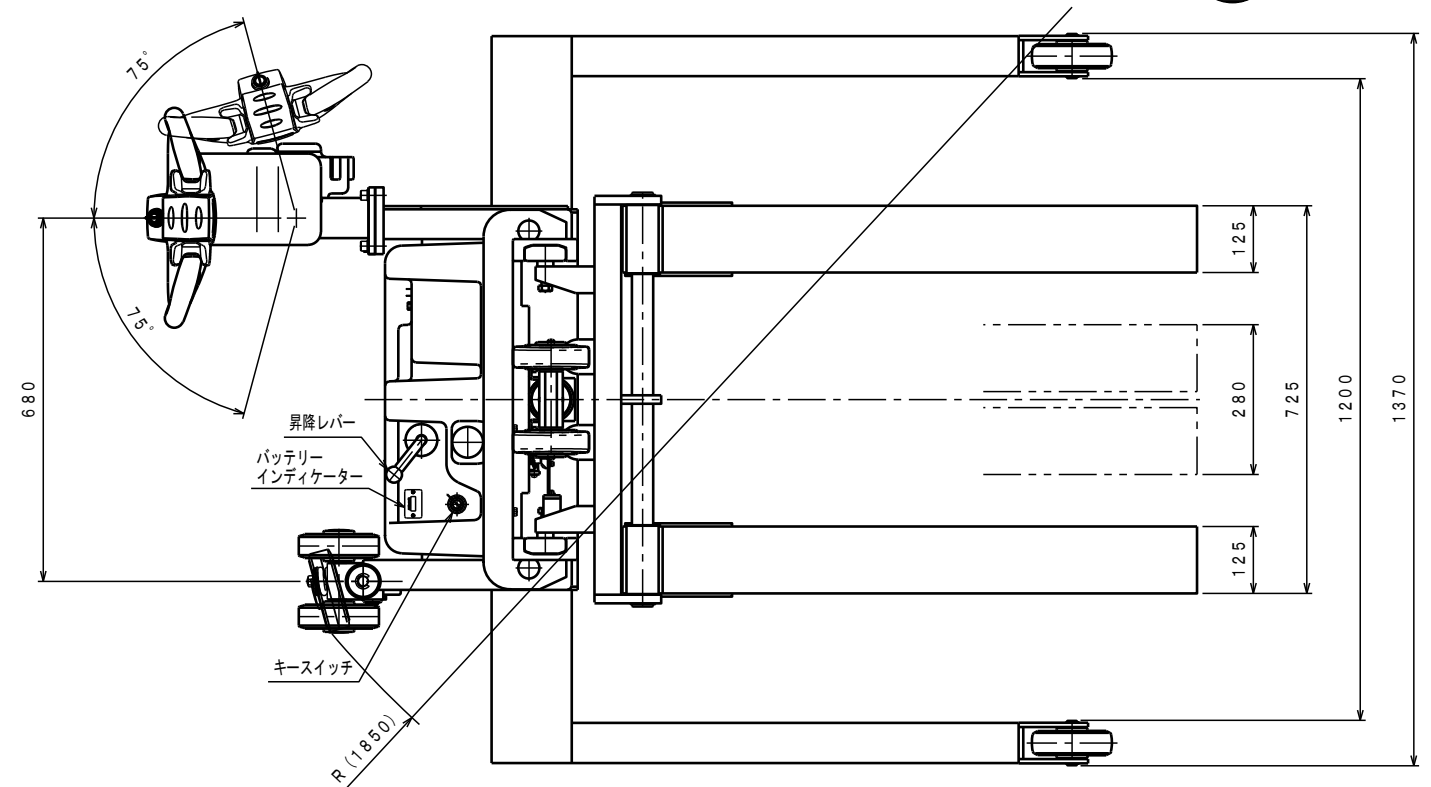

仕様

型式	PL-SU1000-15J	
最大積載質量	990 Kg	
ロードセンター	550 mm	
全長	1970 mm	
全幅	1370 mm	
全高	1950 mm	
フォーク	最低高さ	85 mm
	最高高さ	1500 mm
	幅×長さ	280×725×1000 mm
走行操作方法	パタフライ方式	
リフト操作方法	レバー方式	
走行速度	FETチョッパー方式	
負荷時	0~2.5 Km/h	
無負荷時	0~3.6 Km/h	
上昇時間	約 15~19 秒	
下降時間	約 9~45 秒	
走行モーター	DC12V, 0.25KW	
リフトモーター	DC12V, 1.5KW	
リフトポンプ	ギヤポンプ1.7cc/rev	
バッテリー	DC12V120AH/5HR	
充電器	搭載型, 入力AC100V	
充電コード長さ	AC100V, 2M	
ドライブホイール	φ250×74ノーパンクタイヤ	
ロードホイール	φ150×45ウレタンゴム	
キャスターホイール	φ150×45ウレタンゴム双輪	
制動方式	電磁ブレーキ	
最小旋回半径	約 1800 mm	
車体質量	約 500 Kg	

- *充電器—搭載型入力AC100V
- *ソフトアップバルブ付
- *フォーク上昇高さが400mm以上の場合は走行速度は1/2減速になります。
- *サイドローラー付

No.	NAME	MATERIAL・DWG No.	QTY	COMMENT
TITLE	パワーリフター	DATE	2015年5月19日	
TYPE	PL-SU1000-15J	PARTS NO.		
APPROVED	CHK	DRAWN	SCALE	DWG NO.
小牧	中野	1	10	SU-90001-3

SYM	REASON	CHANGE No.	SIGN
	REVISION		

株式会社 **まぐだ屋技研**