

ATTACHED PARTS			
No.	NAME · SIZE	QTY	COMMENT

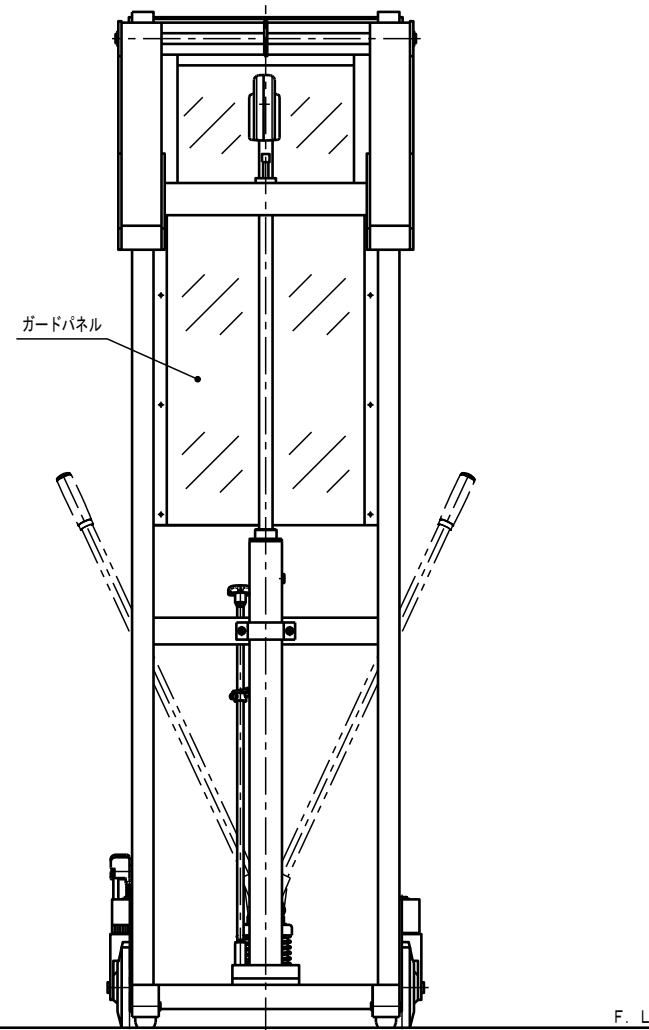
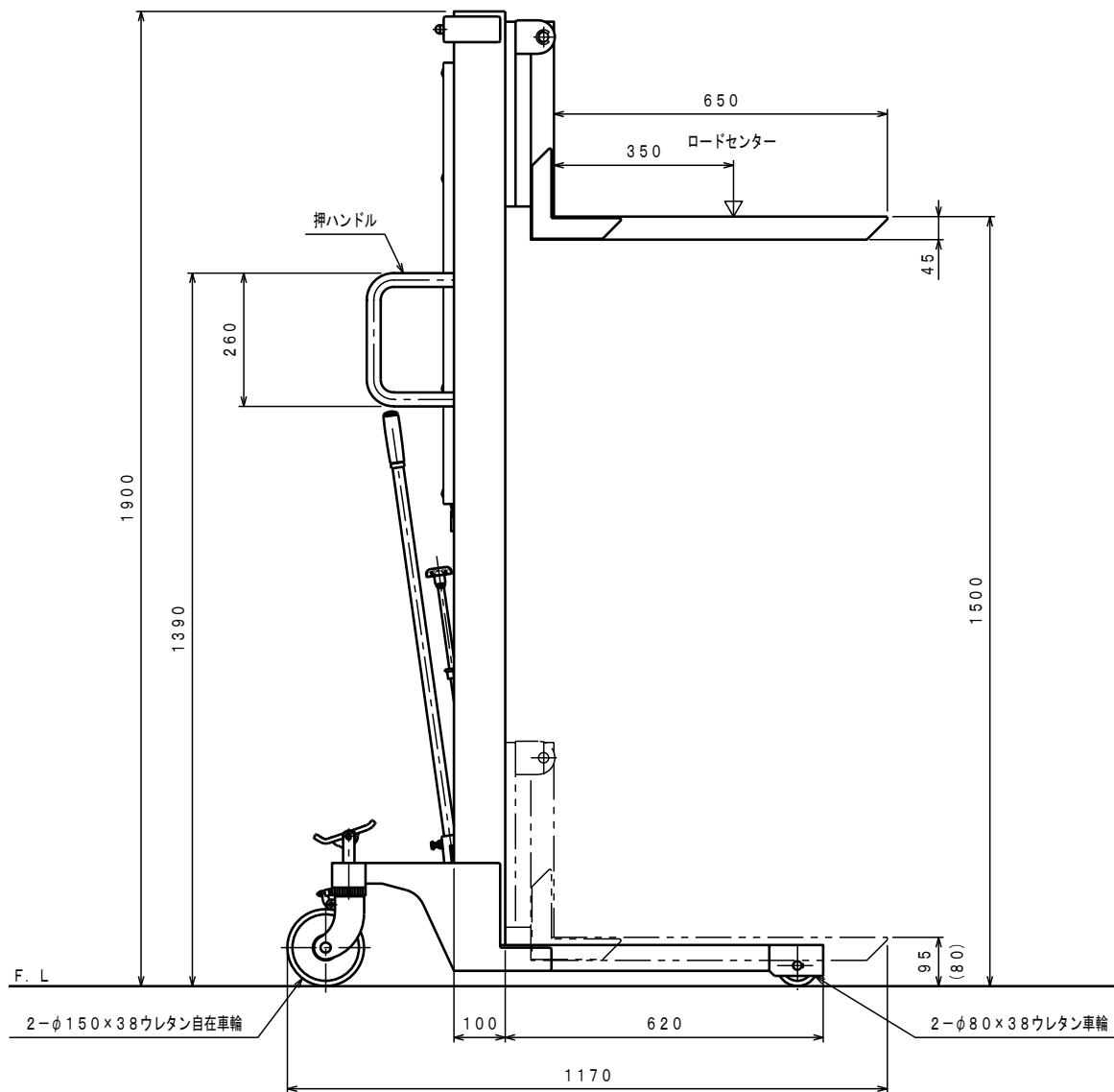
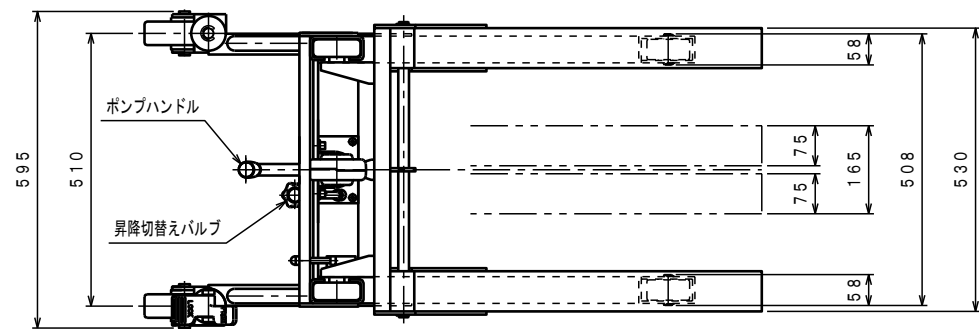

仕様

型 式	PL-H350-15SU	
最大積載質量	350 Kg	
ロードセンター	350 mm	
全 長	1170 mm	
全 巾	595 mm	
全 高	1900 mm	
フ ォ ーク	最低高さ	(80) 95 mm
	最高高さ	1500 mm
	巾×長さ	165×530×650 mm
手動ポンプ	φ18 mm	
ポンプ回数	約33 回	
ポンプハンドル力	約 147 N	
車体質量	約 107 Kg	

- *ステンレス製パワーリフター (HL仕上げ)
- *シリンダー部はメッキ仕上げ
- *キャスターブラケット部はメッキ仕上げ
- *メッキチェーン (無給油) 使用
- *昇降枠サイドローラー付
- *キャッチフォークを足にかぶせた時は95mm、
内々に寄せた時は、80mm

△	ガードパネル長さ変更	2011. 7. 28	中野
SYM	REASON	CHANGE No.	SIGN
REVISION			

No.	N A M E	MATERIAL·DWG No	QTY	COMMENT
TITLE		パワーリフター	DATE 2011年 7月 28日	
TYPE		PL-H350-15SU	PARTS NO.	
APPROVED	CHK	DRAWN	SCALE	SA-01000. CSD
	土橋	中野	1/10	DWG NO.
				SA-01000-1
株式会社 をくだ屋技研				
		2002.10	A2	ARRANGEMENT. NO.
				1