

ATTACHED PARTS			
No.	NAME・SIZE	QTY	COMMENT

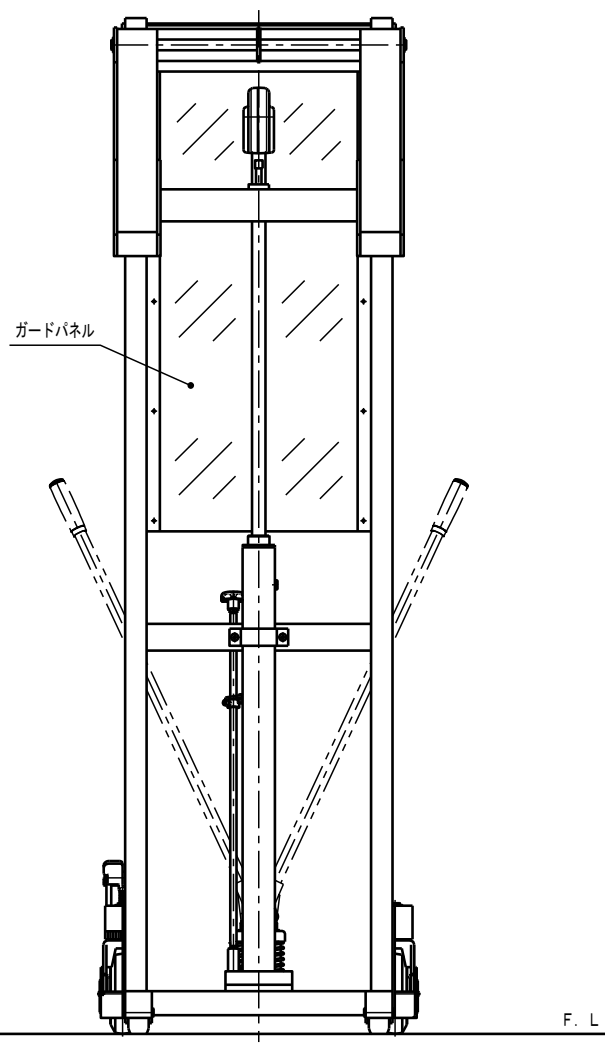
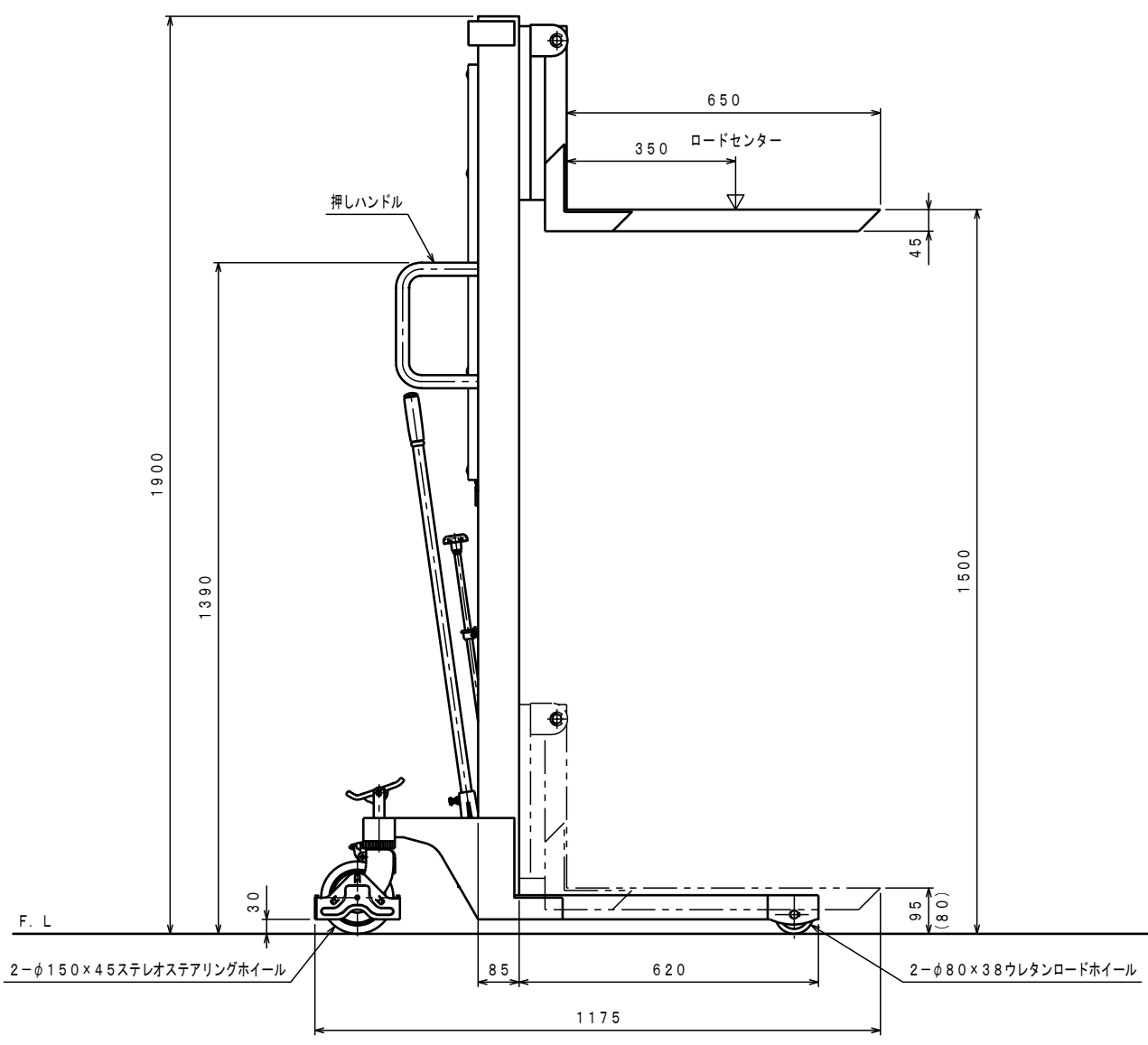
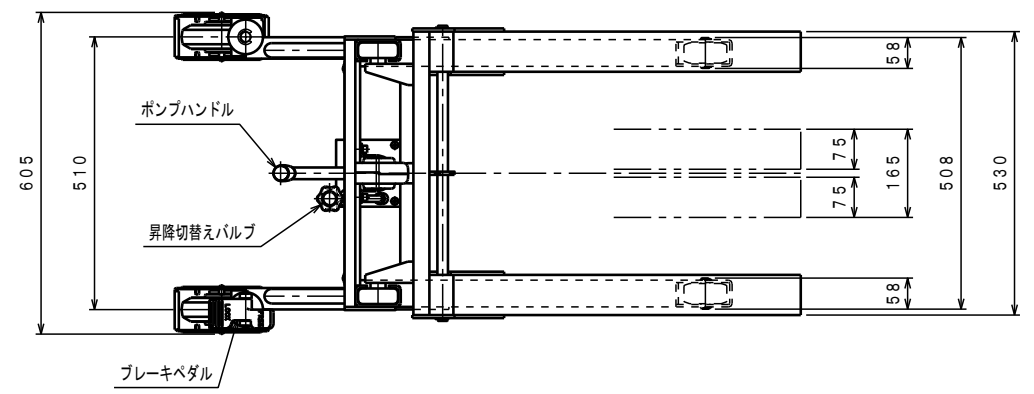

仕様

型式	PL-H350-15		
最大積載質量	350	Kg	
ロードセンター	350	mm	
全長	1175	mm	
全幅	605	mm	
全高	1900	mm	
フォーク	最低高さ	(80)	95 mm
	最高高さ		1500 mm
	幅×長さ	165~530×650 mm	
手動ポンプ	φ18	mm	
ポンプ回数	約 33	往復	
ポンプハンドル力	約 147	N	
車体質量	約 92	Kg	

\*足にフォークをかぶせた時は95mm、  
内々に寄せた時は80mm。

No.	NAME	MATERIAL・DWG No	QTY	COMMENT
TITLE	パワーリフター	DATE	2007年10月 1日	
TYPE	PL-H350-15	PARTS NO.	BA-41000. CSD	
APPROVED	CHK	DRAWN	SCALE	DWG NO.
	市原	今村	1/10	BA-41000
株式会社 <b>まくだ屋技研</b>				
2002.10		A2	ARRANGEMENT. NO. 1	

△	REASON	CHANGE No.	SIGN
	REVISION		