

ATTACHED PARTS			
No.	NAME・SIZE	QTY	COMMENT

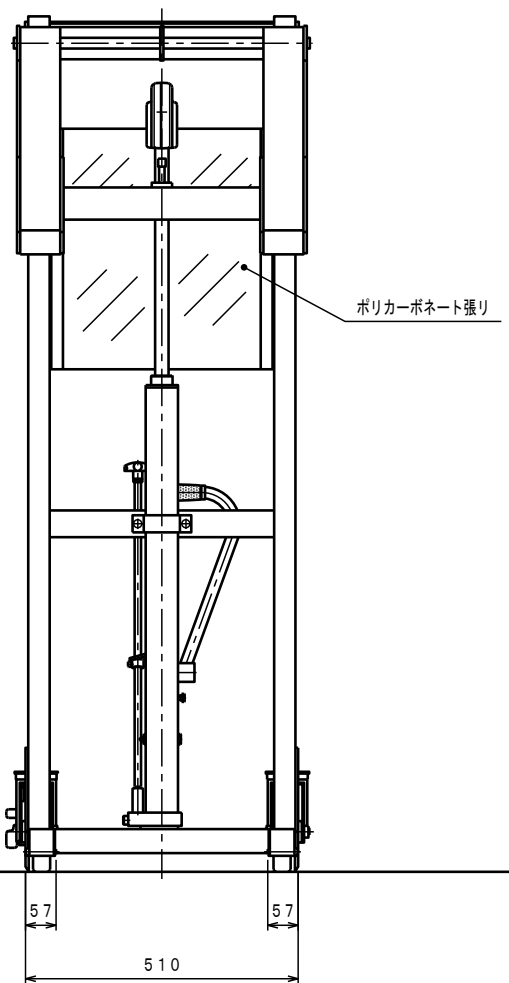
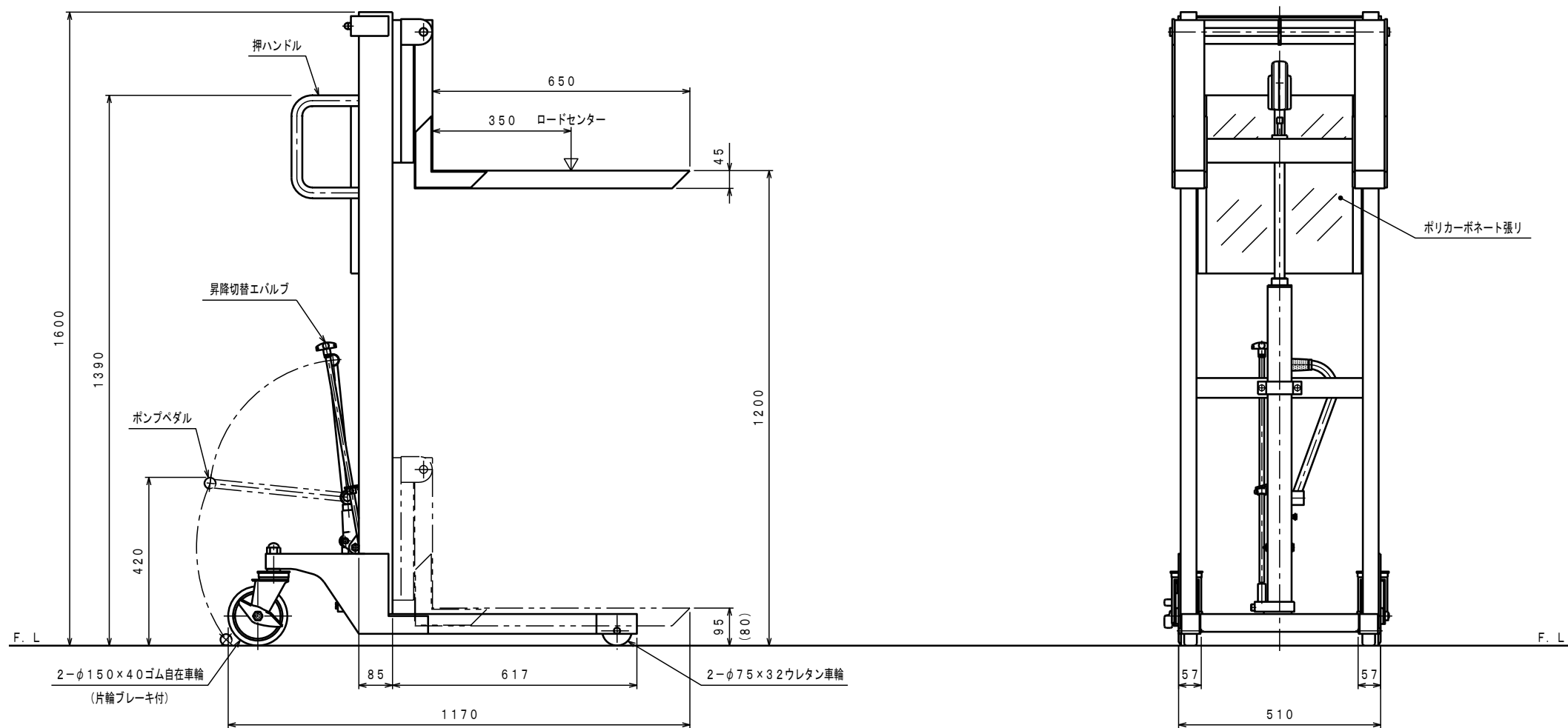
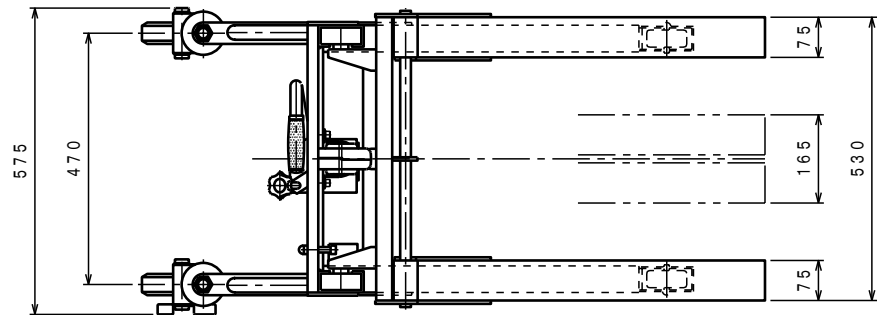

仕様

型式	PL-H350-12S	
最大積載質量	350 Kg	
ロードセンター	350 mm	
全長	1170 mm	
全巾	575 mm	
全高	1600 mm	
フォーク	最低高さ	(80) 95 mm
	最高高さ	1200 mm
	巾×長さ	165~530×650 mm
足踏ポンプ	φ15 mm	
ペダル回数 (負荷時)	約 55 回	
早揚りペダル回数	約 18 回	
ポンプペダル力	約 305 N	
車体質量	約 84 Kg	

* 足にフォークをかぶせた時、最低位は95mm
 内々に寄せた時、最低位は80mmとなります。
 * 通常リフトに切り換わる荷重は、約65kg。

No.	NAME	MATERIAL・DWG No	QTY	COMMENT
TITLE	パワーリフター	DATE	2002年 8月 14日	
TYPE	PL-H350-12S	PARTS No.	BS-02002. CSD	
APPROVED	CHK	DRAWN	SCALE	DWG No.
	池側	中野	1/10	BS-02002-1

△	REASON	CHANGE No.	SIGN
	REVISION		