



ATTACHED PARTS			
No.	NAME · SIZE	QTY	COMMENT

警告
 *リフターを横倒しする時は必ずフォークを最高高さまで上昇し、
 フォークを外してから行う事。

仕様

型式	PL-H200-12T	
最大積載質量	200 Kg	
ロードセンター	300 mm	
全長	945 mm	
全巾	530 mm	
全高	1550 mm	
フォーク	最低高さ (75)	90 mm
	最高高さ	1200 mm
	巾×長さ	145~470×550 mm
足踏ポンプ	φ18 mm	
ペダル回数 (負荷時)	約 24 回	
早揚りペダル回数	約 12 回	
ポンプペダル力	約 410 N	
車体質量	約 59 Kg	

*足にフォークをかぶせた時、最低位は90mm
 内々に寄せた時、最低位は75mmとなります。
 *通常リフトに切り換わる荷重は、約45kg。

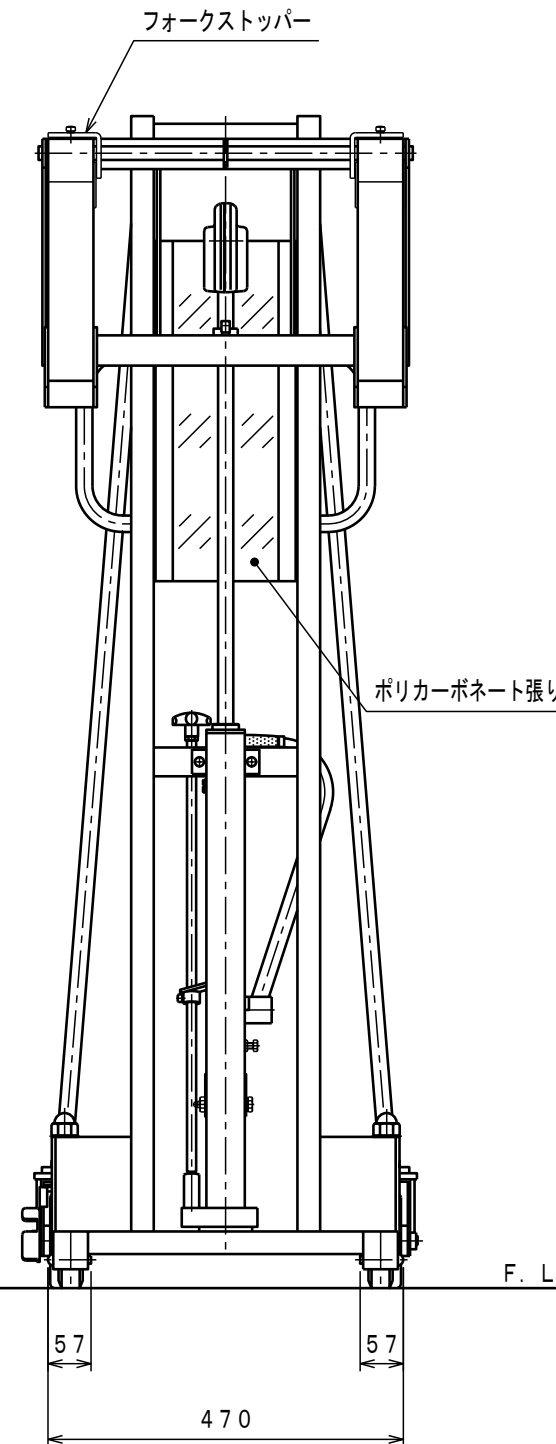
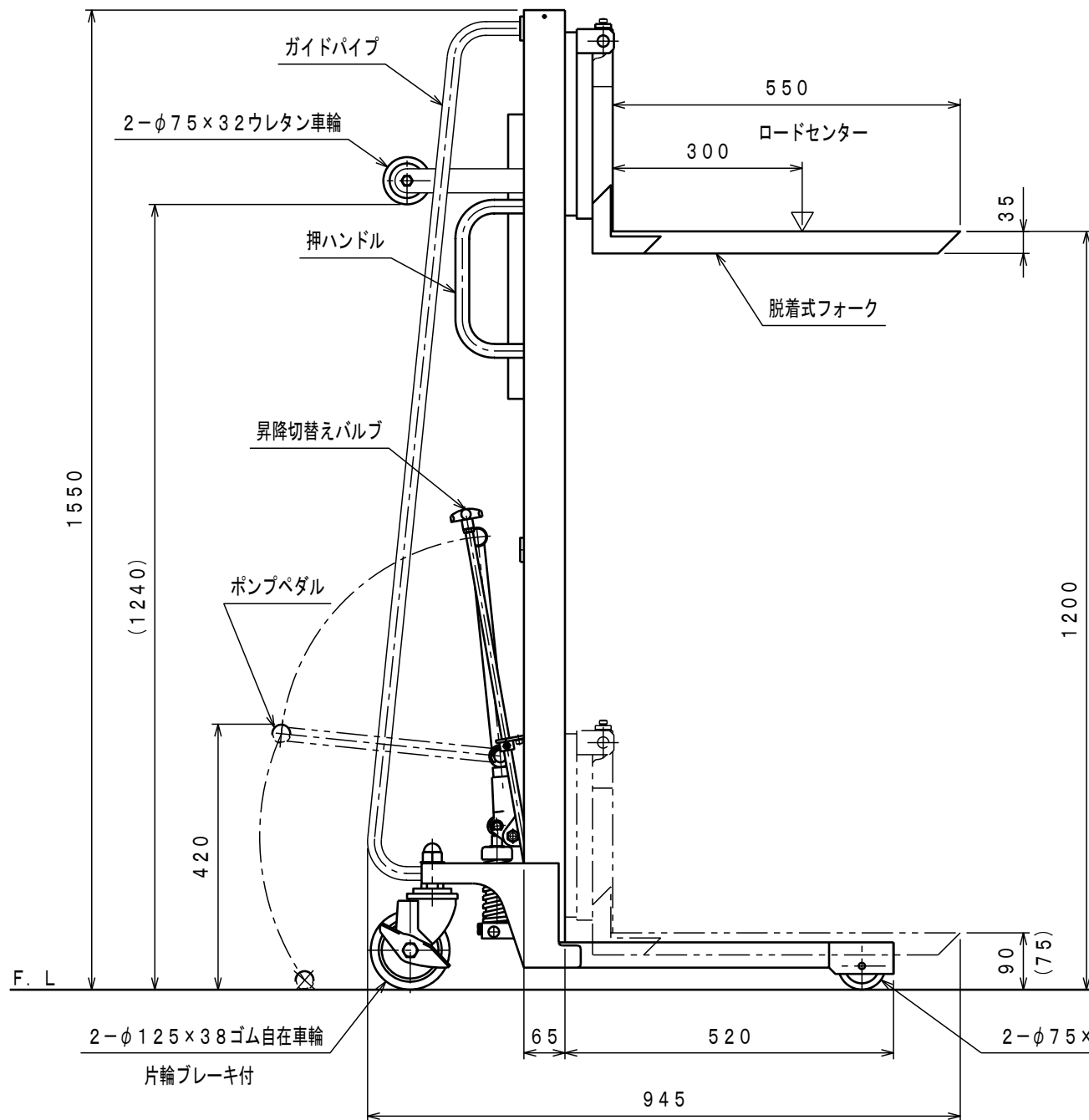
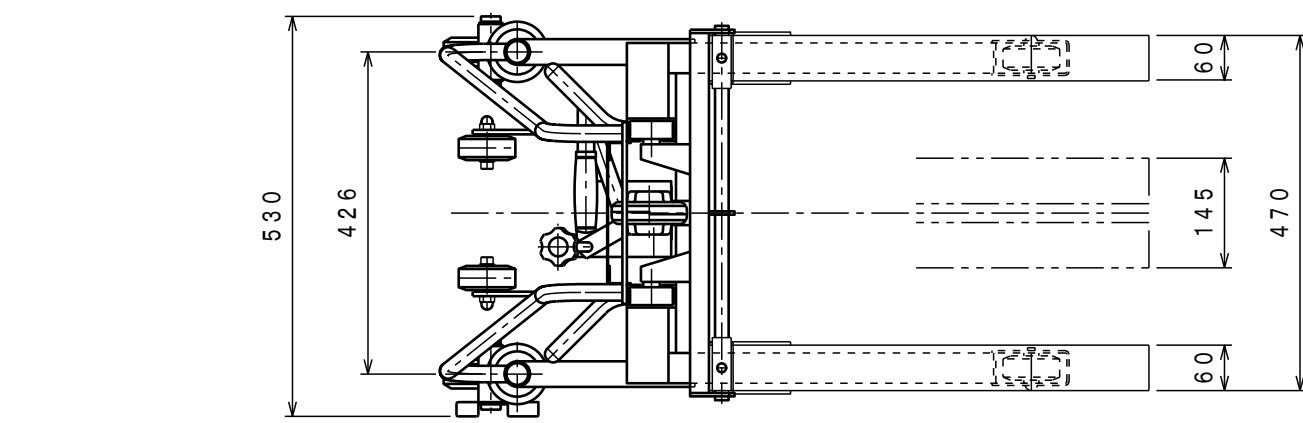

△			
SYM	REASON	CHANGE No.	SIGN
REVISION			

No.	N A M E	MATERIAL·DWG No	QTY	COMMENT
TITLE		パワーリフター	DATE 2008年11月 21日	
TYPE		PL-H200-12T	PARTS NO. BS-01900. CSD	
APPROVED	CHK	DRAWN	SCALE	DWG NO.
	市原	小牧	1/10	BS-01900

株式会社 **をくだ屋技研**