

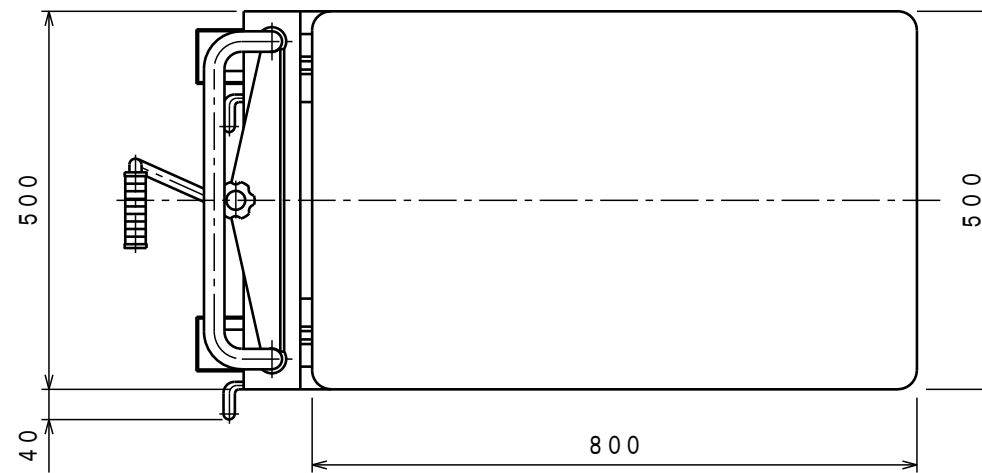

ATTACHED PARTS			
No.	NAME · SIZE	QTY	COMMENT



仕様

型式	LTX-H400-8M	
最大積載質量	400 Kg	
全長	1050 mm	
全巾	500 mm	
全高	880 mm	
テーブル	最低高さ	310 mm
	最高高さ	850 mm
	巾×長さ	500×800 mm
ペダル回数	約 36 回	
早揚りペダル回数	約 18 回	
車体質量	約 77 Kg	

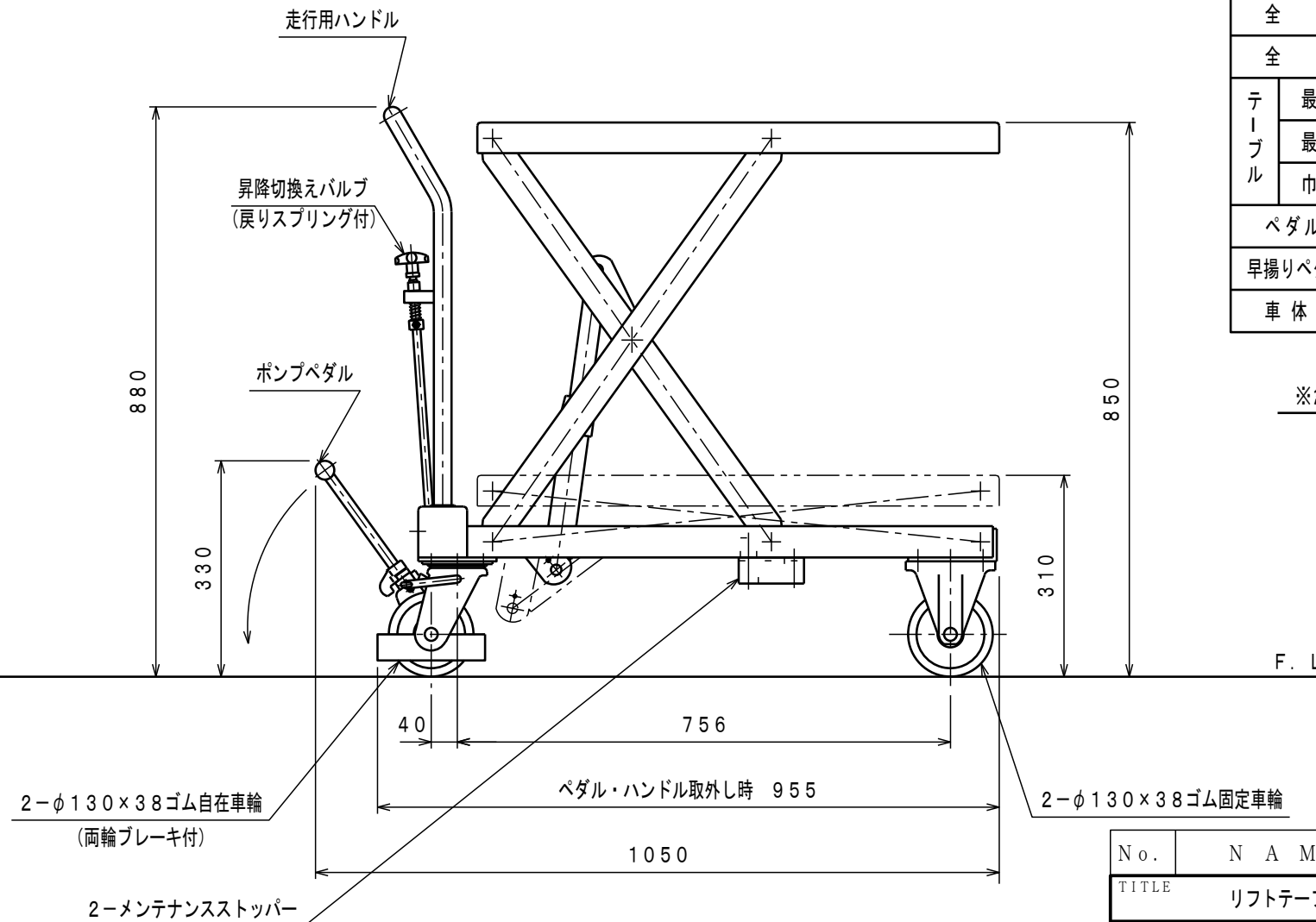
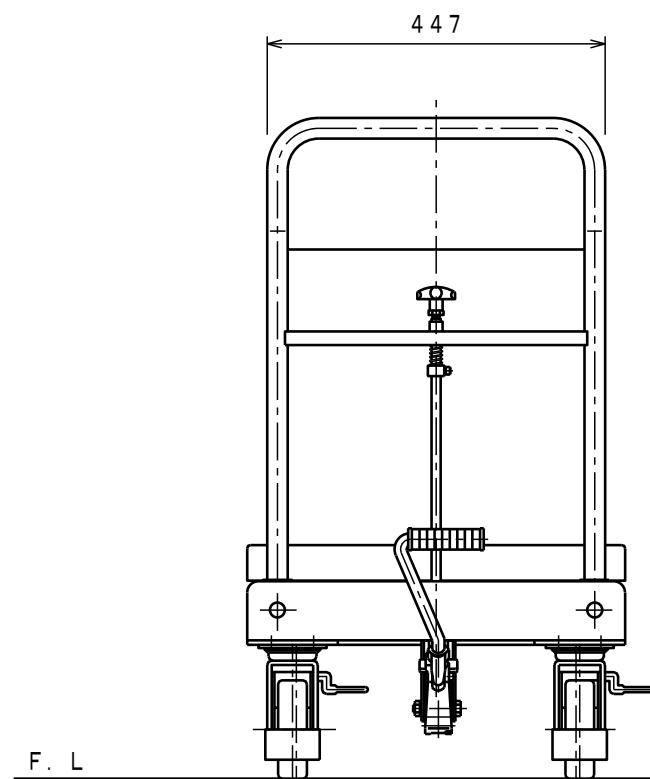

※急降下防止バルブ付

F. L

F. L

固定車ピッチ 370

自在車ピッチ 380

下降時

No.	NAME	MATERIAL · DWG No	QTY	COMMENT
TITLE		リフトテーブル・キャデ	DATE 2019年 7月 10日	
TYPE		LTX-H400-8M	PARTS NO.	
APPROVED	CHK	DRAWN	SCALE	DWG NO. JA-42000
金子	木幡	1	10	

△	REASON	CHANGE No.	SIGN
SYM			
REVISION			

株式会社 **をくだ屋技研**

2013. 2

A3

ARRANGEMENT. NO.