

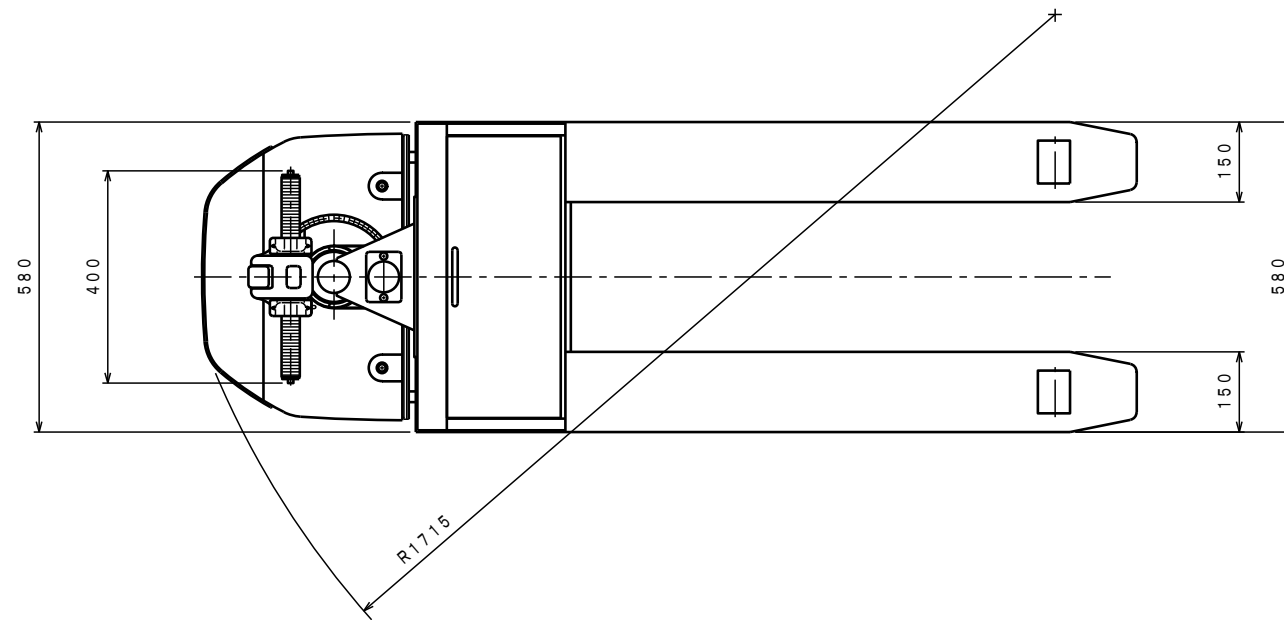

ATTACHED PARTS			
No.	NAME・SIZE	QTY	COMMENT



仕様

型式	CPR-10S-A	
最大積載質量	1000 Kg	
全巾	580 mm	
全長	1755 mm	
全高	1120 mm	
フォーク	最低高サ	80 mm
	最高高サ	200 mm
ク	全巾	580 mm
走行操作方法	バタフライ方式	
リフト操作方法	電動式	
走行速度	2段切替方式	
負荷時	高速2.5Km/h、低速2.0Km/h	
無負荷時	高速3.5Km/h、低速3.0Km/h	
上昇時間	約3.5~5.0秒	
下降時間	調整可能	
走行モーター	DC12V、0.25KW	
リフトモーター	DC12V、1.0KW	
リフトポンプ	0.5cc/rev ^{キャー} _{ポンプ}	
バッテリー	12V、100AH/5HR	
充電器	搭載型 入力AC100V	
充電コード長さ	約 1.8 M	
ドライブホイール	φ240×60ウレタン	
ロードホイール	φ80×73ウレタン 2ヶ	
キャスターホイール	φ75×32ウレタン 2ヶ	
制動方式	電磁ブレーキ (トルク調整可)	
最小旋回半径	約 1715 mm	
車体質量	約 230 Kg	

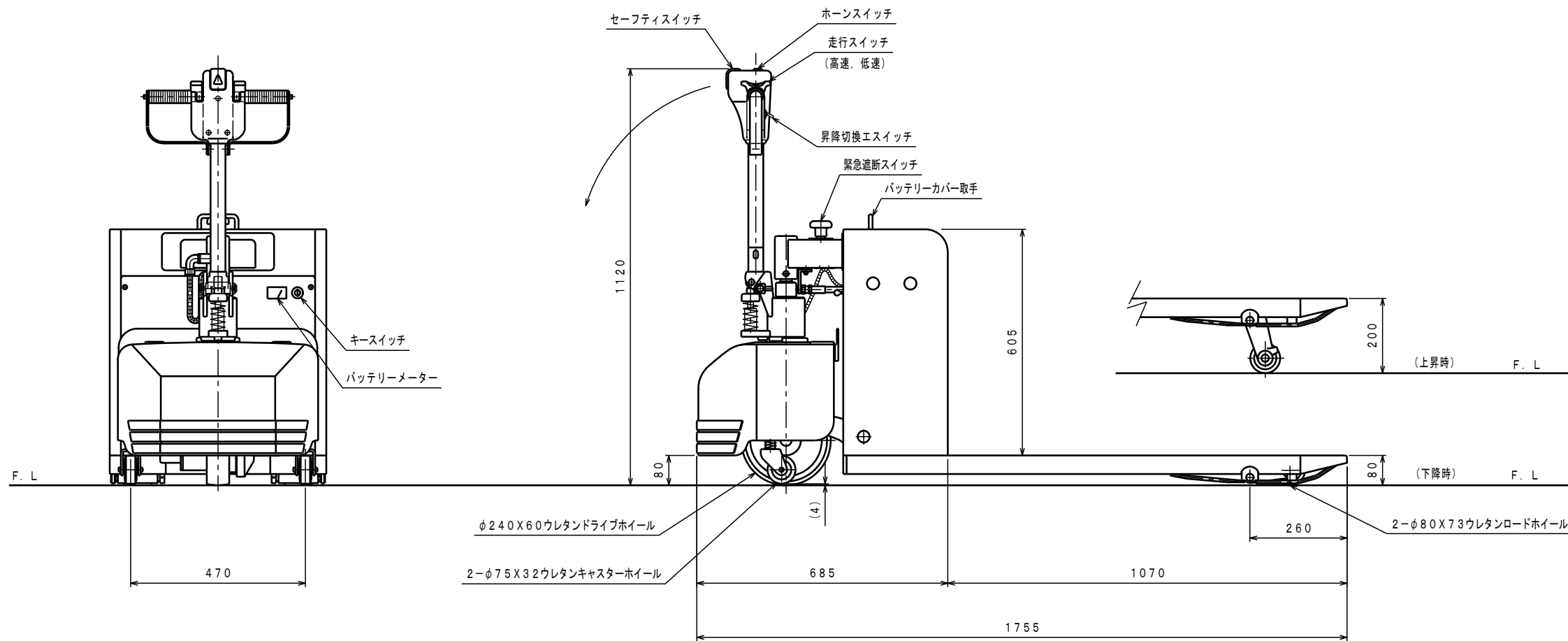

△	REASON	CHANGE No.	SIGN
SYM	REVISION		

No.	NAME	MATERIAL・DWG No	QTY	COMMENT
TITLE		DATE		
TYPE		PARTS NO.		
APPROVED	CHK	DRAWN	SCALE	DWG NO.
		浅野	1/10	EB-21000

株式会社 **まぐだ屋技研**