

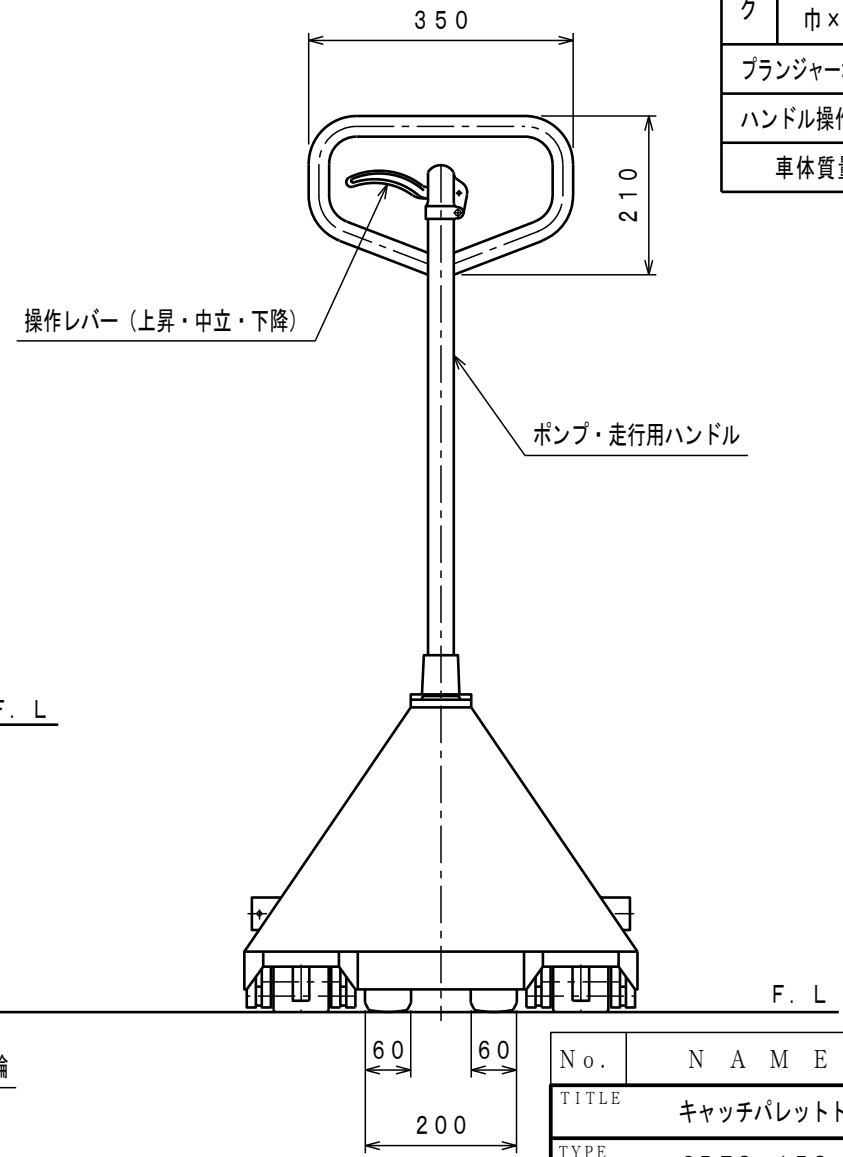

ATTACHED PARTS			
No.	NAME · SIZE	QTY	COMMENT

仕 様

型 式	CPFS-15S-107	
最大積載質量	1500 Kg	
全 長	1450 mm	
全 巾	520 mm	
全 高	1170 mm	
フ ォ ー ク	最低高さ	80 mm
	最高高さ	200 mm
	巾×長さ	520×1070 mm
プランジャーポンプ	φ18 mm	
ハンドル操作回数	約 12 回	
車体質量	約 64 Kg	

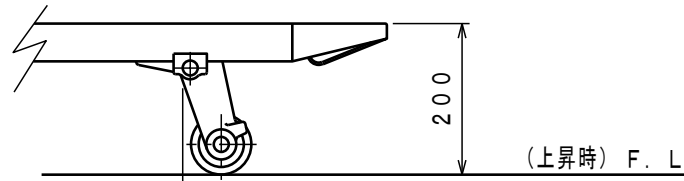
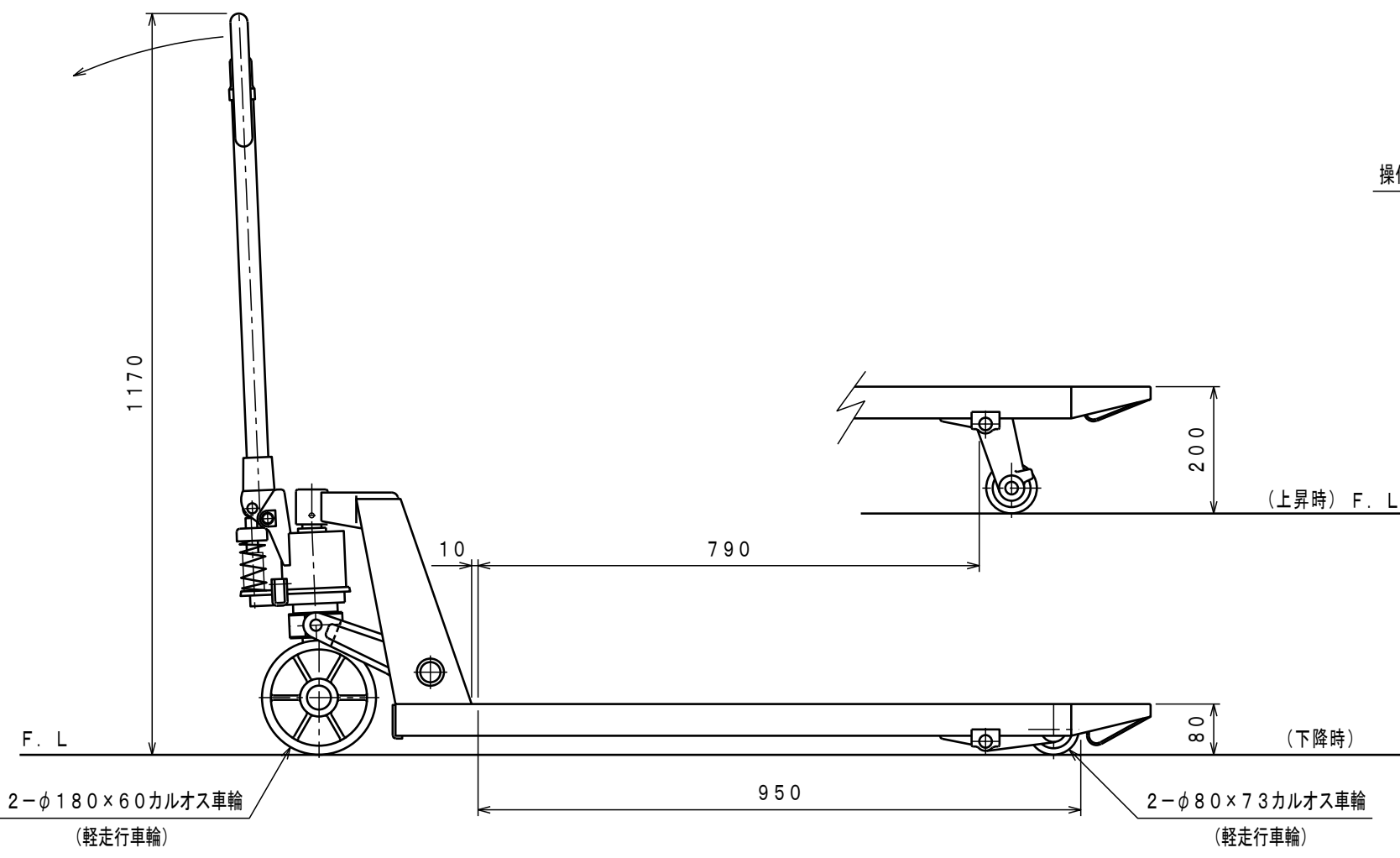
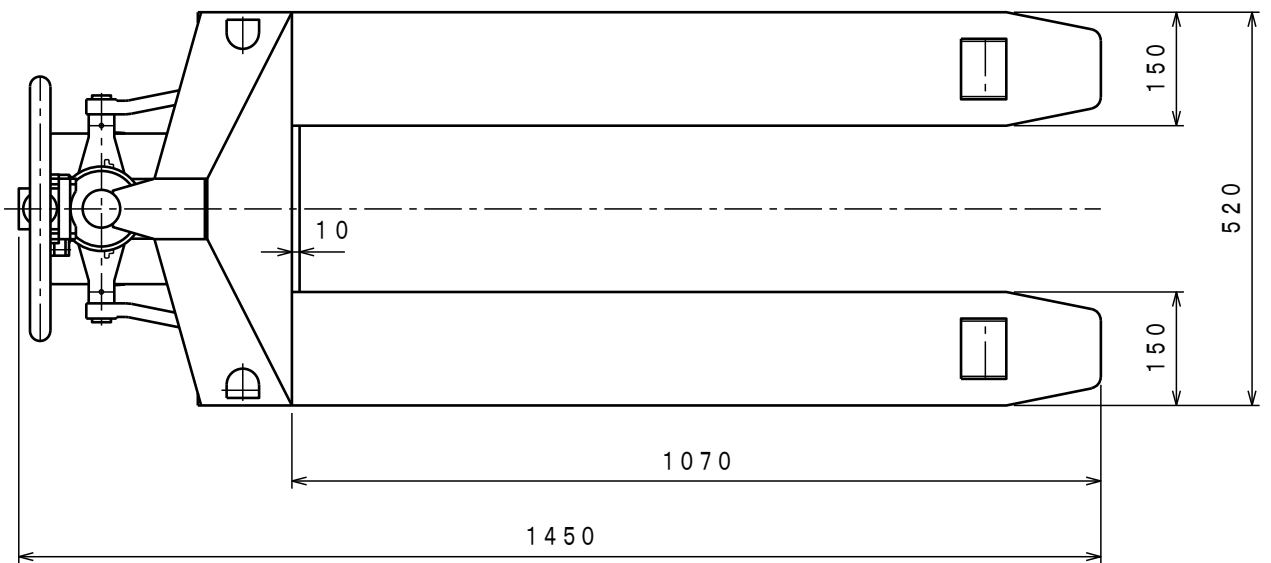

No.	N A M E	MATERIAL·DWG No	QTY	COMMENT
TITLE		キャッチパレットトラック	DATE 2013年12月 11日	
TYPE		CPFS-15S-107	PARTS NO.	
APPROVED	CHK	DRAWN	SCALE	
	小牧	土橋	1/10	DWG NO. MA-25001

△	REASON	CHANGE No.	SIGN
SYM			
REVISION			

株式会社 **をくだ屋技研**