

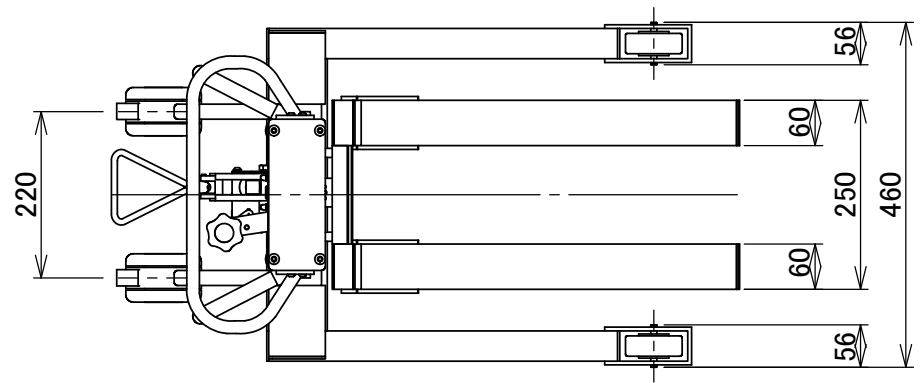

ATTACHED PARTS			
No.	NAME・SIZE	QTY	COMMENT



仕様

型式	AL-K100-8
最大積載質量	100kg
ロードセンター	250mm
全長	830mm
全幅	460mm
全高	1160mm
フォーク最低高さ	80mm
フォーク最高高さ	850mm
フォーク幅×長さ	250×500mm
ペダル回数	30回
ポンプペダル力	約240N
車体質量	約19kg

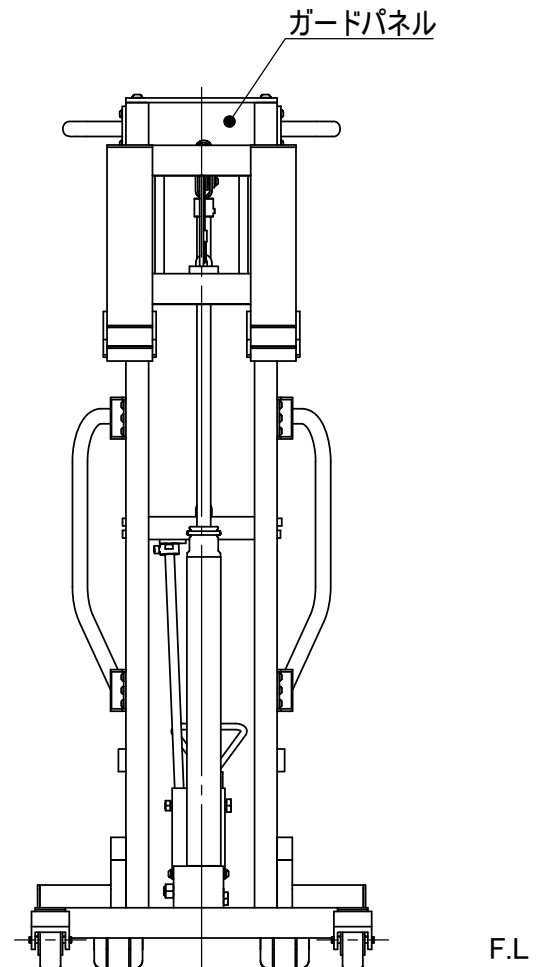
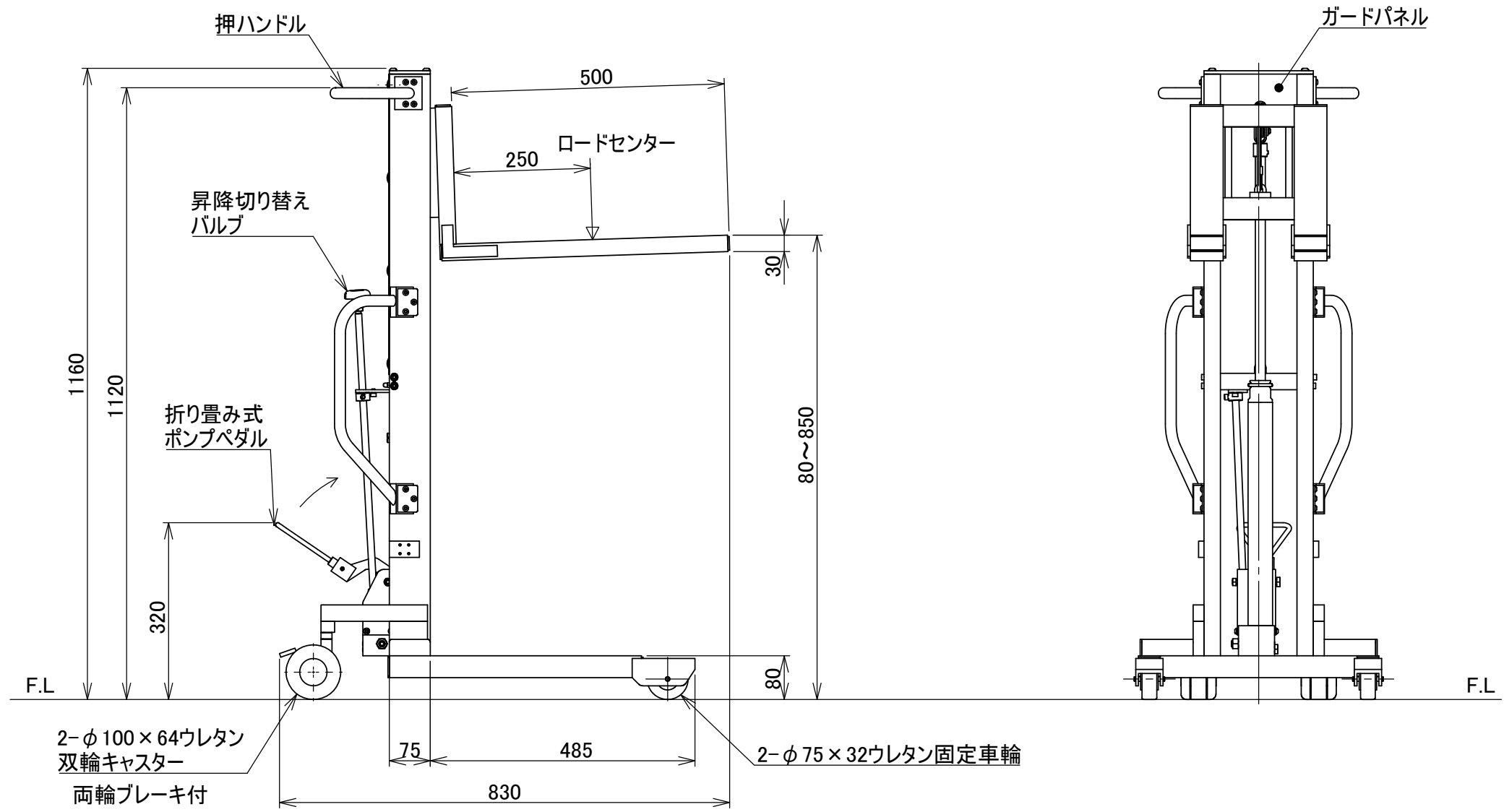

※急降下防止バルブ付き

TITLE		全体図面		DATE		2020/02/05	
TYPE		AL-K100-8		PARTS NO.			
APPROVED	CHK	DRAWN	SCALE	DWG NO.		(1/1)	
		中野	1:10	AL-30001			

SYM	REASON	CHANGE No.	SIGN
REVISION			

株式会社 **をくだ屋技研**

2019.4

A3

ARRANGEMENT. NO.