

キャッチパレットトラックが地球に優しい製品としてさらに進化しました。

鉛などの特定有害物質のフリー化へすばやく対応し、RoHS指令、ELV指令をクリアしました。ユーザーはもちろん、地球環境にも優しい製品として、安心してご使用いただけます。

✓ ハンドルを樹脂製にしました。

従来の鉄から樹脂に材質を変更し、軽くて手ざわりも機能性もグーンとアップしました。しかも樹脂を使っているのに強度は抜群!

✓ ハンドルのデザインを一新。

ユニバーサルデザインを設計コンセプトにして、ハンドル形状を一新。誰もが使用できる操作性を追求し、カタチにしました。微妙な角度が自在なハンドリングを実現します。

✓ アルミ芯のステアリングホイール。

従来の鋳物芯からアルミ芯へ変更。軽量化により、ハンドリングがよりスムーズになりました。

✓ OPK独自の操作方式。

レバーは手前に引き上げることで簡単にニュートラルになり、微妙な調整は要りません。OPKのキャッチパレットトラックは、操作性と安全性に配慮したこの独自方式を長年にわたって採用。ユーザーから高い評価と信頼をいただいています。

✓ 現場に応じた多彩なオプション。

OPKの長年の経験・ノウハウを活かして、さまざまな現場環境・使用状況に応じた各種オプションを準備いたしました。豊富な製品バリエーションとの組み合わせで、幅広いユーザーニーズにお応えいたします。(くわしくはP.8を参照ください)

✓ RoHS指令、ELV指令をクリアしました。

無鉛塗料を採用するなど、キャッチパレットトラックすべてのタイプがEUの環境規制のRoHS指令、ELV指令にそれぞれクリアしました。

RoHS指令:EUが2006年7月に施行、6有害物質の含有禁止に関する指令

ELV指令:同上2000年10月に施行、再生を進めることを狙ったリサイクル指令



ワンタッチのニュートラルレバー

DOWN — 下降時
UP — 上昇時
N — ニュートラル
負荷時でも軽々走行
操作できます。

自動積荷チェックバルブ内蔵

リフト時の過積載を防ぎ、作業者と製品を保護します。

バルブクリーニング装置内蔵

バルブ内を簡単に洗浄し、正常なバルブ状態を維持できます。

ノーパッキング油圧ポンプ

オリジナルの油圧機構です。

標準

標準型 標準タイプ



メンテナンス不要の独創設計。画期的な搬送をお約束します。
豊富なバリエーションの中から、最適な機種をお選びいただけます。



CP-7M-85



CP-15S-107



CP-15L-140
CP-20L-140

両面パレット用(1100mm)



CP-50L-150

重量運搬専用型(5トン)

標準タイプ仕様

型式	仕様 積載質量 (kg)	最大 (mm) H ₁	最低位 (mm) H ₂	最高位 (mm) H ₃	フォーク(mm)					全長 (mm) L ₄	全高 (mm) H ₃	ステアリング ホイール φ×幅 (mm)	ロード ホイール φ×幅 (mm)	車体 質量 (kg)
					外幅 W ₁	長さ L ₁ L ₂ L ₃			内幅 W ₂					
CP- 7M- 85	700	65	185	450	850	770	625	210	1,240	1,150	ステレオ 150×45	ウレタン 65×56	51	
CP- 7S-100				520	1,000	920	775	280	1,390				55	
CP- 7L-100				650	1,200	1,120	975	410	1,590				58	
CP- 7L-120				650	1,200	1,120	975	410	1,590				64	
CP-10M- 85	1,000	80	200	450	850	775	625	210	1,240	1,150	ステレオ 180×60	ウレタン 80×56	51	
CP-10S-100				520	1,000	925	775	280	1,390				55	
CP-10L-100				650	1,200	1,125	975	410	1,590				58	
CP-10L-120				650	1,200	1,125	975	410	1,590				64	
CP-15M- 85	1,500	80	200	470	850	730	570	170	1,260	1,170	ステレオ 180×60	ウレタン 80×73	62	
CP-15S- 85				520	980	860	700	220	1,390				72	
CP-15S- 98					1,070	950	790	220	1,480				73	
CP-15S-107					1,150	1,030	870	220	1,560				74	
CP-15S-115				620	980	860	700	320	1,390				75	
CP-15J- 98					1,070	950	790	320	1,480				74	
CP-15J-107					1,150	1,030	870	320	1,560				75	
CP-15L- 85				685	850	730	570	385	1,260				76	
CP-15L-107					1,070	950	790		1,480				80	
CP-15L-122					1,220	1,100	940		1,630				83	
CP-15L-140					1,400	1,280	1,120		1,810				93	
CP-20S- 85				2,000	80	200	520	850	730				570	220
CP-20S-107	1,070	950	790					220	1,480	74				
CP-20S-115	1,150	1,030	870					220	1,560	75				
CP-20L- 85	685	850	730				570	385	1,260	76				
CP-20L-107		1,070	950	790	1,480	80								
CP-20L-122		1,220	1,100	940	1,630	83								
CP-20L-140		1,400	1,280	1,120	1,810	93								
CP-25S-107	2,500	80	200	520	1,070	950	790	220	1,480	1,170	ウレタン 180×60	ウレタン 80×73	77	
CP-25L-122				685	1,220	1,100	940	385	1,630				83	
CP-30S-107	3,000	85	205	520	1,070	1,010	770	180	1,480	1,170	ウレタン 180×60	ウレタン車輪 80×73	100	
CP-30L-122				685	1,220	1,160	920	345	1,630				115	
CP-30L-160				685	1,600	1,540	1,300	345	2,010				135	
CP-35S-107	3,500	85	205	520	1,070	1,010	770	180	1,450	1,170	ウレタン 180×60	ウレタン車輪 80×73	102	
CP-35L-122				685	1,220	1,160	920	345	1,600				117	
CP-35L-160				685	1,600	1,540	1,300	345	1,980				137	
CP-50L-150	5,000	100	220	700	1,500	1,440	1,200	360	1,900	1,190	ウレタン 200×70	ウレタン車輪 80×73	220	
CP-50L-180				700	1,800	1,760	1,500	360	2,200				240	

■ 寸法図 (標準タイプ)

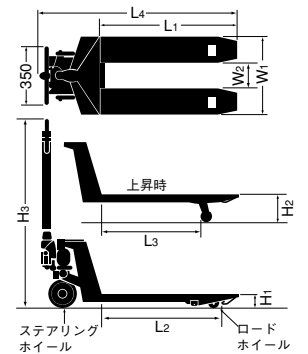

〈オプション〉W車輪型 (標準タイプのみ)



CP-15,20,25
(車輪はウレタン70×56)

■ オプション〈特許〉



- ・パーキングブレーキ
 - ・安全カバー付パーキングブレーキ
- 全機種に取付けができます。

◎印は受注生産品です。
※CP-35・50は、ハンドル鉄製です。

低床 超低床

標準型 低床タイプ
標準型 超低床タイプ



OA機器、自動販売機などの運搬に最適な低床・超低床タイプ。



低床
65mm

CP-10S-100H



超低床
39-45mm

CPL-10S-107

金庫 運搬

金庫運搬型



CPL-10B-85

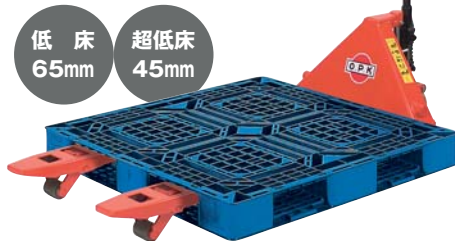

低床
65mm

超低床
45mm

CPL-10L-140 (45mm)

CP-15L-140H (65mm)

CP-20L-140H (65mm)

両面パレット用(1100mm)

低床タイプ・超低床タイプ仕様

■ 低床タイプ(65mm)仕様

型式	仕様	最大積載質量(kg)	最低位(mm) H ₁	最高位(mm) H ₂	フォーク(mm)				全長(mm) L ₄	全高(mm) H ₃	ステアリングホイールφ×幅(mm)	ロードホイールφ×幅(mm)	車体質量(kg)
					外幅 W ₁	長さ L ₁ L ₂ L ₃							
CP-10M-85H	標準型	1,000	65	185	450	850	770	625	210	1,240	ステレオ 180×60	ウレタン 65×56	51
CP-10S-100H					520	1,000	920	775	280	1,390			55
CP-10L-100H					650	1,200	1,120	975	410	1,590			58
CP-10L-120H					650	1,200	1,120	975	410	1,590			64
CP-15M-85H	標準型	1,500	65	185	470	850	720	570	170	1,260	ステレオ 180×60	ウレタン 65×73	62
CP-15S-107H					520	1,070	940	790	220	1,480			74
CP-15S-115H					520	1,150	1,020	870	220	1,560			75
CP-15J-107H					620	1,070	940	790	320	1,480			75
CP-15L-107H	685	1,220	1,090	940	385	1,630	80						
CP-15L-122H	685	1,220	1,090	940	385	1,630	83						
CP-15L-140H	685	1,400	1,270	1,120	385	1,810	93						
CP-20S-107H	標準型	2,000	65	185	520	1,070	940	790	220	1,480	ステレオ 180×60	ウレタン 65×73	74
CP-20S-115H					520	1,150	1,020	870	220	1,560			75
CP-20L-107H					685	1,070	940	790	385	1,480			80
CP-20L-122H					685	1,220	1,090	940	385	1,630			83
CP-20L-140H	685	1,400	1,270	1,120	385	1,810	93						
CP-25S-107H	標準型	2,500	65	185	520	1,070	940	790	220	1,480	ウレタン 180×60	ウレタン 65×73	82
CP-25L-122H					685	1,220	1,090	940	385	1,630			88

■ 超低床タイプ(39mm)仕様

CPL-10M-85L	1,000	39	114	450	850	720	610	150	1,310	1,120	ウレタン 150×45	ナイロン 39×73	56
CPL-10S-107L	1,000	39	114	520	1,070	940	830	220	1,530	1,120	ウレタン 150×45	ナイロン 39×73	62

■ 超低床タイプ(45mm)仕様

CPL-10M-85	標準型	1,000	45	135	450	850	720	590	150	1,300	ウレタン 150×45	ナイロン 45×73	58
CPL-10M-100					520	1,000	870	740	220	1,450			62
CPL-10S-107	標準型	1,000	45	135	520	1,070	940	810	220	1,520	ウレタン 150×45	ウレタン 45×73	66
CPL-10L-122					685	1,220	1,090	960	385	1,670			72
CPL-10L-140	685	1,400	1,270	1,140	385	1,850	118						
CPL-13S-107	標準型	1,300	45	135	520	1,070	940	810	220	1,520	ウレタン 150×45	ウレタン 45×73	97
CPL-13L-122					685	1,220	1,090	960	385	1,670			107

金庫運搬型仕様

CPL-10B-85	850	45	135	280	850	720	590	—	1,300	1,120	ウレタン 150×45	ナイロン 45×73	66
------------	-----	----	-----	-----	-----	-----	-----	---	-------	-------	----------------	---------------	----

◎印は受注生産品です。

■ 寸法図

(低床タイプ・超低床タイプ)

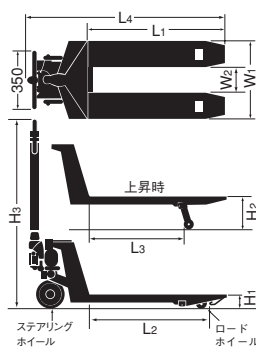

■ オプション〈特許〉



- ・パーキングブレーキ
 - ・安全カバー付
 - ・パーキングブレーキ
- 全機種に取付けができます。

■ 寸法図(金庫運搬型)

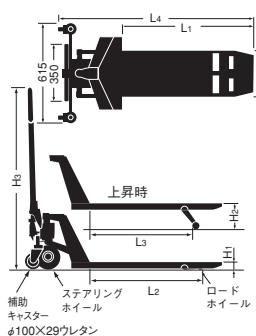

ビール

ビールパレット専用型



CP-15J-98H

- 各社共通のビール専用パレットに対応できる製品です。
- 専用パレットの四方向どちらからでも差し込みができます。
- ディスカウント店、大規模・小売店等の運搬作業に最適です。
- 倉庫での保管、積み出し、整理作業に大変便利です。

■ 寸法図 (ビールパレット専用型)

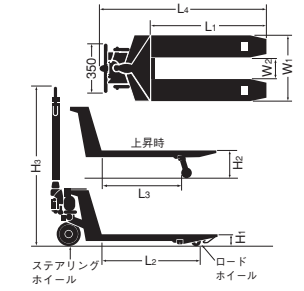

ヨコ移動

ヨコ移動兼用型



- 狭い場所での長尺物 (ALC・木材・鋼材など) の運搬に威力を発揮。
- パレット積みそのままヨコ移動も行なえます。ハンドル90°旋回時スッパ付。



80~160mmは通常移動
161~205mmはヨコ移動



CPW-15L-65

■ 寸法図 (ヨコ移動兼用型)

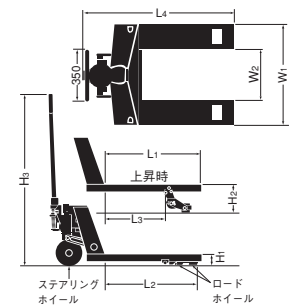

TCP

TCP型 (1,100mm両面パレット用)



- フォーク先端特殊アームにより、敷きつめられたコンテナ車からの両面パレットの引抜きが可能です。(右図)
- 後輪分の空きスペースがあれば、両面パレットの連続敷き積みができ、保管スペースの節約になります。(右写真)
- オプションで最低位65mmの低床タイプも製作できます。



TCP-15S-114

■ 寸法図 (TCP型)

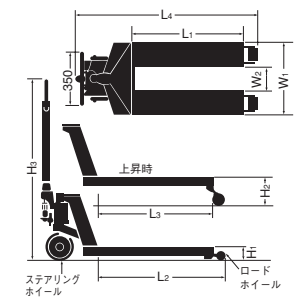

■ フォーク先端特殊アーム

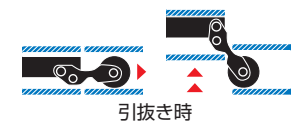

■ オプション〈特許〉



- ・パーキングブレーキ
 - ・安全カバー付
 - ・パーキングブレーキ
- 全機種に取付けができます。

ビールパレット専用型仕様

型式	仕様	最大積載質量 (kg)	最低位 (mm) H ₁	最高位 (mm) H ₂	フォーク (mm)					全長 (mm) L ₄	全高 (mm) H ₃	ステアリングホイール φ×幅 (mm)	ロードホイール φ×幅 (mm)	車体質量 (kg)
					外幅 W ₁	長さ			内幅 W ₂					
CP-10J-100H		1,000	65	185	600	1,000	920	775	360	1,390	1,170	ステレオ 180×60	ウレタン 65×56	58
CP-15J-98H		1,500	65	185	620	980	850	700	320	1,390	1,170	ステレオ 180×60	ウレタン 65×73	68

◎印は受注生産品です。

ヨコ移動兼用型仕様

型式	最大積載質量 (kg)	最低位 (mm) H ₁	最高位 (mm) H ₂	外幅 W ₁	長さ			内幅 W ₂	全長 (mm) L ₄	全高 (mm) H ₃	ステアリングホイール φ×幅 (mm)	ロードホイール φ×幅 (mm)	車体質量 (kg)
CPW-15L-65	1,500	80	205	685	650	625	390	345	1,060	1,170	ステレオ 180×60	ウレタン 80×73	76
CPW-15L-85					850	825	590						81
CPW-15L-107					1,070	1,045	810						88
CPW-15L-122					1,220	1,195	960						93

TCP型仕様

型式	最大積載質量 (kg)	最低位 (mm) H ₁	最高位 (mm) H ₂	外幅 W ₁	長さ			内幅 W ₂	全長 (mm) L ₄	全高 (mm) H ₃	ステアリングホイール φ×幅 (mm)	ロードホイール φ×幅 (mm)	車体質量 (kg)
TCP-15S-114	1,500	80	180	520	1,140	1,245	1,125	220	1,660	1,170	ステレオ 180×60	ウレタン 80×73	73
TCP-15L-114				685									385

オールステン 準ステン 冷凍

錆に強い。低温に強い。
タフでクリーンな機種が勢ぞろい。

- 食品・薬品・電子関連で活躍します。
- 冷凍型仕様は-10℃まで常時使用可能。
-11℃~-35℃の場合
はオプションで対応可能。



オールステンレス型

CPFS-15S-107-A



準ステンレス型

CPFG-15S-107-A



冷凍型

CPF-15S-107-A

オールステンレス型仕様

●細部にわたりオールステンレス化を実現。

型式	仕様 最大 積載質量 (kg)	最低位 (mm) H ₁	最高位 (mm) H ₂	フォーク(mm)					全長 (mm) L ₄	全高 (mm) H ₃	ステアリング ホイール φ×幅 (mm)	ロード ホイール φ×幅 (mm)	車体 質量 (kg)
				外幅	長さ			内幅					
CPFS-10S-100	1,000	80	200	520	1,000	925	775	280	1,360	1,160	ウレタン 150×45	ウレタン	56
CPFS-10J-100				600				360				80×56	
CPFS-10S-100H				520	920	280	ウレタン	56					
CPFS-10J-100H				600		360	65×56						
CPFS-15M-85-A	1,500	80	200	470	850	730	570	170	1,230	ウレタン 175×60	ウレタン 80×75	54	
CPFS-15S-107-A				520	1,070	950	790	220	1,450			64	
CPFS-15L-107-A				685				385				70	
CPFS-15L-122-A				1,220	1,100	940	1,600	73					
CPFS-15S-107H-A	1,500	65	185	520	1,070	940	790	220	1,450	ウレタン 175×60	ウレタン 65×73	64	
CPFS-15J-107H-A				620				320				65	
CPFS-15L-122H-A				685	1,220	1,090	940	385				1,600	73
CPFS-20S-107-A				520	1,070	950	790	220				1,450	67
CPFS-20L-122-A	2,000	80	200	685	1,220	1,100	940	385	1,630	1,170	ウレタン 175×60	ウレタン 80×75	76

※上記の1.5TON規格サイズでも、2TON仕様の製作が可能です。(受注生産品)



■寸法図

(オールステンレス型・準ステンレス型・冷凍型)

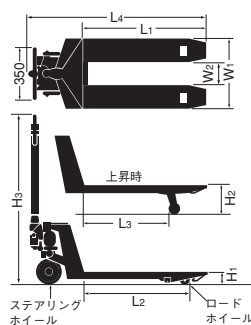

準ステンレス型仕様

●フレーム・ハンドル・車軸関係はステンレス。その他はニッケルクロームメッキ仕上げ。

CPFG-15M-85-A	1,500	80	200	470	850	730	570	170	1,230	1,170	ウレタン 175×60	ウレタン 80×75	54
CPFG-15S-107-A				520	1,070	950	790	220	1,450				64
CPFG-15L-107-A				685				385					70
CPFG-15L-122-A				1,220	1,100	940	1,600	73					
CPFG-15S-107H-A	1,500	65	185	520	1,070	940	790	220	1,450	ウレタン 175×60	ウレタン 65×73	64	
CPFG-15J-107H-A				620				320				65	
CPFG-15L-122H-A				685	1,220	1,090	940	385				1,600	73
CPFG-30L-122-A				3,000	85	205	685	1,220				1,160	920

※メッキの性質上、一部メッキ塗装をする場合があります。

冷凍型仕様

●塗装仕上げ。(ポンプ主要部と摺動部はステンレス)

CPF-15M-85-A	1,500	80	200	470	850	730	570	170	1,230	1,170	ナイロン 175×60	ナイロン 80×75	56	
CPF-15S-107-A				520	1,070	950	790	220	1,450				66	
CPF-15L-107-A				685				385					72	
CPF-15L-122-A				1,220	1,100	940	1,600	75						
CPF-15S-107H-A	1,500	65	185	520	1,070	940	790	220	1,450	1,170	ナイロン 175×60	ナイロン 65×73	66	
CPF-15L-122H-A				685				1,220					1,090	940
CPF-20S-107-A				520	1,070	950	790	220					1,450	71
CPF-20L-122-A				2,000	80	200	685	1,220					1,100	940

◎印は受注生産品です。

■オプション〈特許〉



パーキングブレーキ
全機種に取付けができます。



低音型

- パレットの抜き差し時、耳にこたえるあの騒音を低減しました!
- 騒音の気になる環境での採用をお勧めします。

CP-15S-107T



デジパレ (キャッチパレットスケール)

- 運搬と計量を同時にこなし、作業の省力化に一役。
- 表示部は数値が瞬時に読み取れる大型デジタル表示。
- 省エネ志向のオートパワーオフ機能。

DPS-1000A

低音型仕様

型式	仕様 最大積載質量 (kg)	最低位 (mm)		最高位 (mm)		フォーク (mm)					全長 (mm)	全高 (mm)	ステアリングホイールφ×幅 (mm)	ロードホイールφ×幅 (mm)	車体質量 (kg)
		H ₁	H ₂	長さ			内幅								
		W ₁	L ₁	L ₂	L ₃	W ₂									
◎ CP-15S-107T	1,500	80	200	520	1,070	950	790	220	1,480	1,170	ステレオ 180×60	ホワイトウレタン 80×73	74		
◎ CP-15J-107T				620				320					75		
◎ CP-15L-122T				685				1,220					1,100	940	385

デジパレ (キャッチパレットスケール) 仕様

* DPS-1000A	1,000	82	202	590	1,350	—	—	210	1,880	1,170	ステレオ 180×60	ウレタン 65×73	150
* DPS-1500A	1,500												160

※印は準規格品です。 ◎印は受注生産品です。

◆ステンレス製も製作できます。(DPS-1000Aのみ)

■寸法図

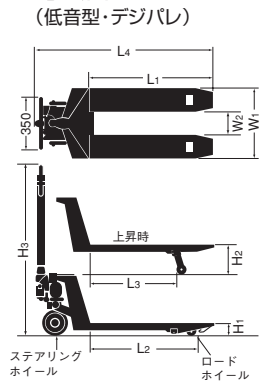

オプション(受注生産)



パーキングブレーキ
全機種に取付けができます。



安全カバー付パーキングブレーキ
全機種に取付けができます。

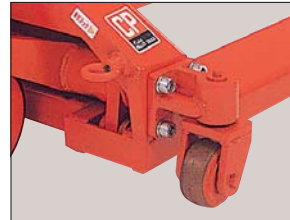

補助キャスター
●重量運搬専用型(5トン)用

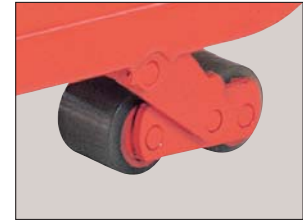

W車輪型
●CP-30・50は標準装備。
●標準タイプ(CP-15~25)に対応。



大車輪安全カバー
●全機種に取付けができます。
注)パーキングブレーキとの併用は不可



ウレタン車輪(アルミ芯)
●CP-25・30は標準装備。
●標準タイプ(CP-10~20)に対応。



ウレタン車輪(ナイロン芯)
●標準タイプ(CP-10~25)に対応。



ナイロン車輪
●標準タイプ(CP-10~25)に対応。



抗菌ホワイトウレタン車輪(アルミ芯)
●標準タイプ(CP-10~20)に対応。



静電気拡散性車輪(アルミ芯)
●標準タイプ(CP-10~25)に対応。

- ウレタン車輪・ナイロン車輪の適応機種については販売代理店または弊社営業担当までご相談ください。
- 材質の特性上、時間が経過すると、車輪が変色する場合がありますが、品質には問題ありません。

オーダー仕様機

オーダー製品も受け承っております。
詳しくは販売代理店もしくは弊社営業担当者までお問い合わせください。



ロール運搬用